



Aviso

- Os produtos da Daikin são fabricados para a exportação para diversos países em todo o mundo. Antes da compra, verifique com o seu vendedor, distribuidor e/ou importador local autorizado se esse produto está de acordo com as normas aplicáveis, e se é adequado para o uso na região onde o produto será utilizado. Esta afirmação não pretende excluir, restringir ou modificar a aplicação de qualquer legislação local.
- Consulte um empreiteiro ou instalador qualificado para instalar o produto. Não tente instalar o produto você mesmo. Instalações impróprias podem resultar em vazamentos de água ou do refrigerante, choques elétricos, fogo ou explosão.
- Utilize apenas as peças e acessórios fornecidos ou especificados pela Daikin. Consulte um empreiteiro ou instalador qualificado para instalar essas peças ou acessórios. A utilização de peças e acessórios não autorizadas ou instalações impróprias de peças e acessórios podem resultar em vazamentos de água ou do refrigerante, choques elétricos, fogo ou explosão.
- Leia o Manual de Instruções atentamente antes de utilizar esse produto. O Manual de Instruções fornece avisos importantes e instruções de segurança. Certifique-se de seguir essas instruções e avisos.

Se você tiver qualquer questão, entre em contato com seu vendedor, distribuidor e/ou importador local.

Precauções sobre a corrosão do produto

1. Os equipamentos de ar condicionado não devem ser instalados em áreas de geração de gases corrosivos, tais como áreas de emissão de gás ácido ou gás alcalino.
2. Caso a unidade externa for instalada à beira mar, deverá evitar a exposição direta à brisa do mar. Se precisar instalar a unidade externa perto da costa, entre em contato com seu distribuidor local.



JMI-0107

Organização:
INDÚSTRIAS DAIKIN, LTD.
DIVISÃO DE FABRICAÇÃO DE CONDICIONADOR DE AR

Escopo do Registro:
O design/desenvolvimento e fabricação de condicionamento de ar comercial, aquecimento, resfriamento, equipamento de refrigeração, equipamento de condicionamento de ar residencial, ventilador de recuperação de calor, equipamento de purificação do ar, unidades de refrigeração do tipo contêiner marítimo, compressores e válvulas.



JQA-1452

Organização:
INDÚSTRIAS DAIKIN
(TAILÂNDIA) LTD.

Escopo do Registro:
O desenvolvedor/designer e fabricante de condicionadores de ar e dos componentes incluindo os compressores utilizados por eles.



EC99J2044

Todas as instalações e subsidiárias do Grupo Daikin no Japão estão certificadas sob o padrão internacional ISO 14001 para gerenciamento ambiental.

DAIKIN McQUAY AR CONDICIONADO BRASIL LTDA.

<http://www.daikin-mcquay.com.br>

Matriz São Paulo
Alameda Santos, 787 - 12º Andar
Cerqueira César - São Paulo - SP
CEP: 01419-001
Telefone: (11) 3123-2525
Fax: (11) 3123-2526

Filial Rio de Janeiro
Av. das Américas, 3500 - Sala 607
Bloco 05 - Hong Kong 1000
Barra da Tijuca - Rio de Janeiro - RJ
CEP: 22640-102
Telefone: (21) 3256-1881

Filial Porto Alegre
Av. Dr. Nilo Peçanha, 1221 - Sala 1202
Bela Vista - Porto Alegre - RS
CEP: 91330-000
Telefone: (51) 3237-3040

Filial Recife
R. Padre Roma, 120 - Salas 1601/1602
Tamarineira - Recife - PE
CEP: 52050-150
Telefone: (81) 3034-9192

Especificações, desenhos e outros conteúdos que constam neste folheto estão atualizados até outubro de 2012, e estão sujeitas a alterações sem aviso prévio.

©All rights reserved 02/13 - M.Y.

DAIKIN

CBRV003

Shaping air to your needs



VRV III

O SISTEMA DE AR CONDICIONADO INTELIGENTE



BOMBA DE CALOR

Bomba de Calor 60 Hz

Sistema de ar condicionado inteligente para suprir a necessidade de grandes edifícios

R-410A

Benefícios para
PROPRIETÁRIOS

Com tecnologia própria do inversor Daikin e com tecnologia de ponta para o controle de refrigerante, o sistema de condicionamento de ar VRVIII opera com alta eficiência. Isto contribui para o aumento da economia de energia, reduzindo consideravelmente seu custo operacional e facilitando o gerenciamento remoto do edifício.



Benefícios para os **USUÁRIOS**

Para proporcionar um ambiente confortável, a Daikin oferece sistemas de tratamento do ar além do simples condicionamento do ar. Além de colocar o ar em uma temperatura confortável, a qualidade do ar pode ser tratada com a ventilação, a umidificação, e outros processos. A facilidade de utilização é realizada através de um avançado sistema de controle centralizado.



VRV III A mais moderna tecnologia em condicionador de ar adicionado aos novos conceitos dos edifícios de hoje

A norma para os sistemas de condicionamento de ar é que se use o novo refrigerante e economize energia. No entanto, nós da Daikin fomos muito mais longe para melhorar nossa tecnologia avançada desenvolvida a 30 anos como o principal fabricante de sistemas de condicionamento de ar individual. Não somente um condicionador de ar de alto desempenho, nós também oferecemos a utilização de mínimo espaço, gerenciamento eficiente do edifício e várias outras características agregadas.

Benefícios para **INSTALADORES**

A Daikin oferece um design compacto para as unidades externas do VRVIII para otimizar as funções do equipamento, excedendo a norma para sistemas de condicionamento de ar. As unidades compactas facilitam a instalação em áreas limitadas, tais como telhado, e ocupam menos espaço, tornando-a mais rápida e poupando tempo.



Benefícios para os **CONSULTORES e PROJETISTAS**

O sistema VRV Daikin inclui unidades internas e externas que estão disponíveis em uma larga escala de modelos para atender edifícios de vários tamanhos e com diversas condições de instalação. O comprimento da tubulação de refrigerante permite uma grande flexibilidade para instalação dos equipamentos nos edifícios.





Desenvolvido para facilitar a instalação e manutenção

A Daikin lança orgulhosamente a nova série VRVIII, uma excelente opção para grandes edifícios. Este novo sistema de condicionamento de ar possibilita que as unidades externas aumentem a capacidade do condicionamento de ar em até 54 HP. Incorpora também várias características de saída, tais como um maior número de unidades externas e internas, de uma extensão da tubulação normal ou aumentada, e da pressão estática externa elevada. A série VRVIII fornece a força e a versatilidade que você necessita para a flexibilidade do projeto e a facilidade de instalação em grandes edifícios.

Maior flexibilidade de projeto para grandes edifícios

- **Unidade externa de alta capacidade.....página 7**
- **Larga escala e um maior número de unidades internas conectáveis a unidades externaspágina 9**
- **Tubulação com comprimento máximo e estendido.....página 10**
- **Maior desnível entre as unidades externas e internas.....página 10**
- **Alta pressão estática externa.....página 11**
- **Dois tipos de combinações de unidades externas.....página 11**

Facilidade para instalação e manutenção.....página 12

- Função memória para dados de operação
- Teste de operação automático

Senso de responsabilidade.....página 13

- Alto COPs/Economia de energia
- De acordo com as normas RoHS
- Menor possibilidade de vazamento de refrigerante

Maior conforto.....página 14

- Unidades externas projetadas para operação silenciosa
- Compressor eficiente
- Função de operação noturna silenciosa

Conteúdo

Tecnologias página 5	Lista de Opcionaispágina 40
Características principais..... página 7	└ Unidades internas..... página 36
Linha de Unidades internas..... página 15	└ Unidades externas..... página 42
Linha de Unidades externas página 24	Sistemas de controlepágina 43
Especificações página 26	Equipamentos de tratamento de ar página 56
└ Unidades internas..... página 26	└ HRV.....página 51
└ Unidades externas..... página 32	



Desenvolvido para atender as necessidades de grandes edifícios

Os constantes esforços da Daikin foram voltados para usar desde as tecnologias antigas até as mais revolucionárias no desenvolvimento do sistema VRV III para grandes edifícios. O sistema oferece unidades externas de alta capacidade, maior economia de energia, instalação mais fácil, tubulações mais longas e muito mais.

1 Ventiladores e grades melhorados

Uma pressão estática externa mais elevada foi conseguida (de 58,8 Pa para 78,4 Pa), graças a redução da perda de pressão interna e ao uso dos ventiladores e grades desenvolvidos pela Daikin.

Ventilador espiral e assimétrico

A área das pás dos novos ventiladores foi aumentada e otimizada para cada unidade. Reduzindo as perdas, resultando em uma pressão estática externa mais elevada.

Novo ventilador assimétrico

A hélice de três lâminas de 700 mm de diâmetro da unidade de 10 HP foi reprojeta para possuir quatro lâminas e 680 mm de diâmetro, aumentando a área de lâmina em 25%.

Hélice espiral (Potência dupla do ventilador DC)

Nas unidades de 14 e 16 HP, uma única hélice com diâmetro de 700 mm foi dividida em dois ventiladores com diâmetros de 540 mm cada, aumentando em 20% o fluxo de ar.

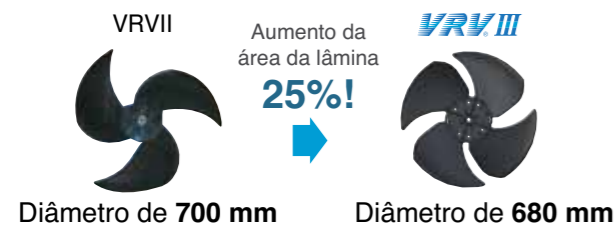

Grade de ventilação

As grades de aço integradas construídas tridimensionalmente, são cobertas com um revestimento plástico que as protege contra impactos e possibilidade dos danos de fogo.

Perspectiva da peça

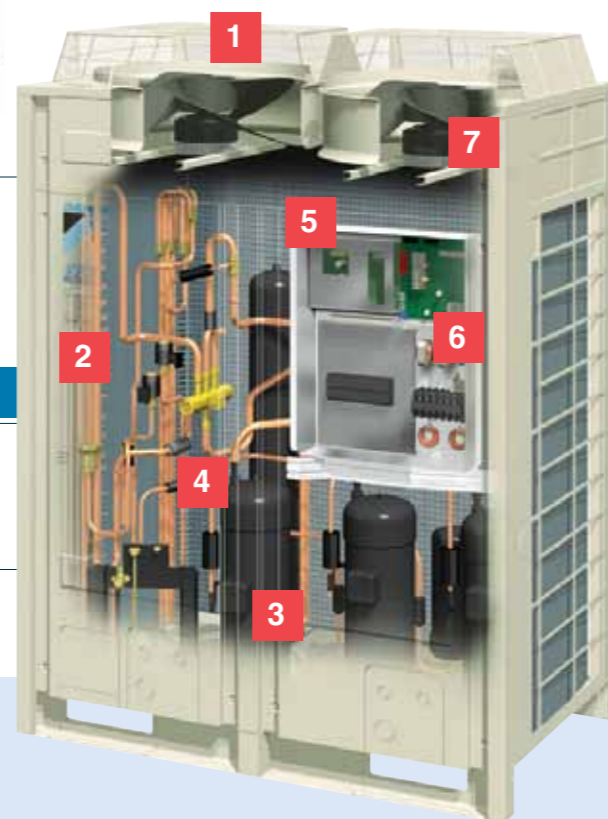
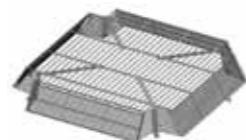

2 Trocador de calor

Aumentando o comprimento efetivo da tubulação interna de 7% para 10%, e otimizando o e-Pass, o trocador de calor contribui para um COP elevado.

3 Melhorando a eficiência do compressor para conseguir um COP maior e aumentar a capacidade

Compressor scroll DC inverter altamente eficiente

O compressor exclusivo da Daikin gera uma economia significativa de energia por possuir um motor de alta eficiência e baixa perda de energia por calor.

Alto torque e eficiência são alcançados com a adoção de ímãs de neodímio.

Poderosos ímãs

A utilização de ímãs de neodímio no motor permite a geração de torques elevados com mais eficiência.

Os ímãs de neodímio são conhecidos por serem mais poderosos que os ímãs de ferrite comumente usados.

Motor DC de relutância

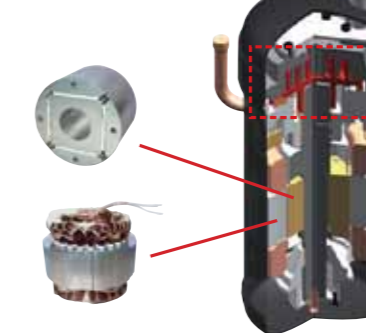

O compressor scroll de alto desempenho e de baixo ruído opera em alta frequência. O aumento da rotação é resultado do aumento da robustez, conseguido por meio de uma análise avançada de tensões e pela utilização das vantagens do mecanismo de alta confiabilidade de gestão do óleo. (Controle da película de óleo).

* Mecanismo de alta confiabilidade de gestão de óleo

Com a introdução de óleo de alta pressão, a força de reação a partir do scroll fixo é adicionada à força interna, reduzindo assim, as perdas. Isso resulta em maior eficiência e diminui os níveis de ruído.

4 Circuito de transferência de calor

Ao realizar um super resfriamento antes do processo de expansão, o volume do refrigerante necessário para circular para as unidades internas pode ser reduzido sem diminuir a temperatura da evaporação. Isto permite o uso de uma tubulação mais estreita.

5 Gabinete aero compact

O gabinete compacto foi obtido através da junção do inversor com o PCB de controle e com a otimização do projeto interno para aumentar o fluxo de ar. Essas alterações reduziram o ruído e a potência requerida pelo ventilador de grande diâmetro da unidade externa.

6 Onda senoidal DC inverter suave

A adoção da onda senoidal suaviza a rotação do motor e melhora a eficiência de operação.

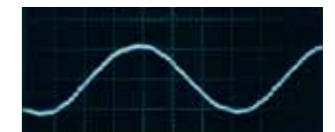

7 Motor do ventilador DC

- Todos os modelos (5 a 54 HP).
- Melhoria do desempenho em aproximadamente 40%, especialmente em baixa velocidade.

Estrutura do motor DC do ventilador



Desempenho do motor DC (comparação com um motor AC convencional)

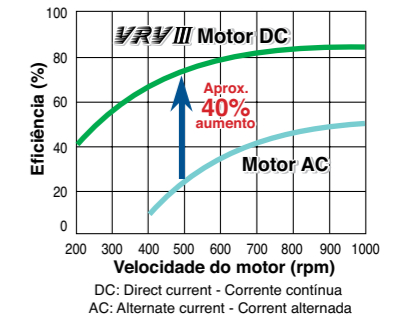

Nota: Os dados são baseados em estudos conduzidos sob condições controladas em um laboratório da Daikin.

Principais avanços do VRV III sobre o VRVII para grandes edifícios

As tecnologias mais modernas foram aplicadas no sistema VRVIII. Superando o VRVII, o novo VRVIII supre a maioria das necessidades de nossos clientes que precisam de soluções no condicionamento de ar de grandes edifícios.

Maiores capacidades para grandes edifícios

Unidades externas

Oferecendo capacidades elevadas de até 54 HP, é possível suprir as necessidades de grandes edifícios

As unidades externas anteriores tinham capacidade máxima de 48 HP. O VRVIII tem capacidade de 54 HP. Ao conectar unidades principais (de até 18 HP cada), consegue-se um sistema compacto e flexível com alta capacidade de até 54 HP.

VRVII
série MA

48 HP



VRV III

54 HP

Aumento de 2 HP

Fornecendo uma escala de capacidade aumentada em 2 HP*, a Daikin atende às necessidades dos clientes.

*Exceto para 5 HP

5 HP



8, 10 HP



12, 14, 16, 18 HP



20, 22, 24, 26, 28 HP



30, 32, 34, 36 HP



38, 40, 42, 44, 46 HP



48, 50, 52, 54 HP



*Verifique a página 25 para detalhes de combinações.

Maiores capacidades para grandes edifícios

Unidades Internas

O sistema de unidades internas da Daikin possibilita a conexão de um grande número de unidades (até 64 unidades). Além disso, nossa linha de unidades internas possui 14 tipos e 70 modelos para atender as necessidades dos clientes.

Tipo	Nome do Modelo	Faixa de Capacidade Índice de Capacidade	0,8 HP	1 HP	1,25 HP	1,6 HP	2 HP	2,5 HP	3,2 HP	4 HP	5 HP	6 HP	8 HP	10 HP
			20	25	31,25	40	50	62,5	80	100	125	140	200	250
Tipo Cassete Round Flow (Fluxo circular - 360°)	FXFQ-PVE			●	●	●	●	●	●	●	●			
Tipo Cassete (Fluxo múltiplo compacto - 4 vias)	FXZQ-MVE		●	●	●	●	●							
Tipo Cassete (2 vias)	FXCQ-MVE		●	●	●	●	●	●	●		●			
Tipo Cassete (1 via)	FXKQ-MAVE			●	●	●		●						
Tipo Duto Slim	FXDQ-PBVE (com bomba de dreno)	 (700 mm de largura)	●	●	●									
	FXDQ-PBVET (sem bomba de dreno)		●	●	●									
	FXDQ-NBVE (com bomba de dreno)	 (900/1,100 mm de largura)				●	●	●						
	FXDQ-NBVET (sem bomba de dreno)					●	●	●						
Tipo Duto	FXMQ-PVE		●	●	●	●	●	●	●	●	●	●	●	
	FXMQ-MAVE												●	●
Tipo Aparente suspenso no teto	FXHQ-MAVE				●			●		●				
Tipo Hi Wall	FXAQ-PVE		●	●	●	●	●	●						
Tipo Piso aparente	FXLQ-MAVE		●	●	●	●	●	●						
Tipo Piso embutido	FXNQ-MAVE		●	●	●	●	●	●						

Observação: As unidades internas do sistema VRV R-410A não são compatíveis com o sistema VRV R-22.

Maiores capacidades para grandes edifícios

Maior número de unidades internas conectáveis

O número de unidades internas conectadas aumentou de 40 para 64!

Maior número de unidades internas conectadas

Número máximo de unidades internas conectáveis

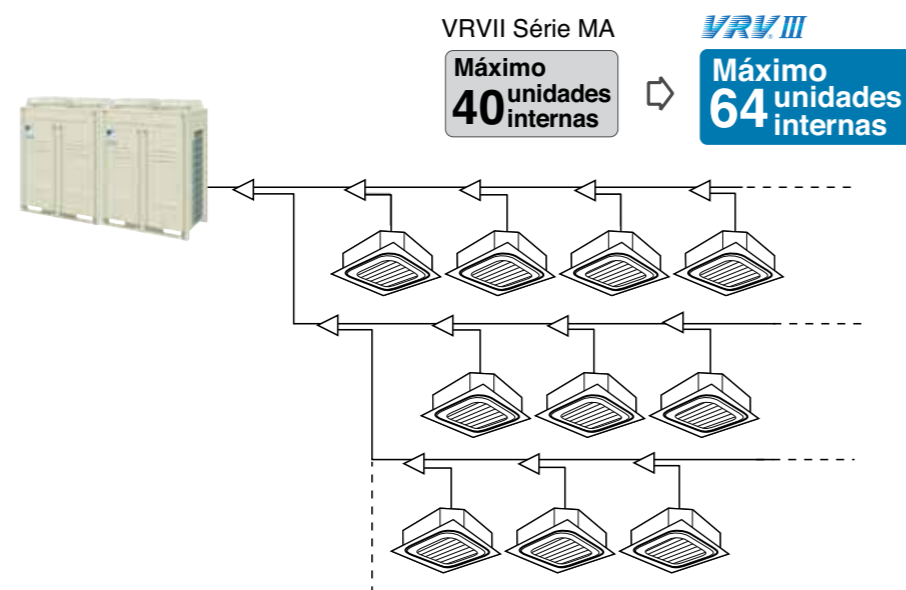

Veja a página 25 para número máximo de conexões de unidades internas.

Combinações

A capacidade de conexão é de no máximo 200%.

Capacidade de conexão
50% - 200%

$$\text{Combinações} = \frac{\text{Índice de capacidade total da unidade interna}}{\text{Índice de capacidade de unidades externas}}$$

Condições de capacidade de conexão da unidade interna

Unidades internas aplicáveis	Modelos FXDQ, FXMQ-P, FXAQ	Outros modelos de unidades internas*
Unidade externa simples	200%	200%
Unidade externa dupla		160%
Unidade externa tripla		130%

* Para os modelos FXFQ25, a relação de conexão máxima é 130% para o total de unidades externas.
Nota: Se a capacidade operacional das unidades internas for maior que 130%, a operação baixa do fluxo de ar será distribuída em todas as unidades internas.

Maiores capacidades para grandes edifícios

Maior comprimento da tubulação

Uma tubulação de maior comprimento dá mais flexibilidade ao projeto, possibilitando sua instalação em edifícios de grande porte.

Comprimento máximo da tubulação

VRVII série MA **150 m** → **165 m**

Comprimento equivalente máximo da tubulação

VRVII série MA **175 m** → **190 m**

Comprimento total máximo da tubulação

VRVII série MA **510 m** → **1000 m**

Desnível máximo entre unidades externas e unidades internas

RXYQ8P(A)-54P(A)
Unidade externa sobre unidade interna:

VRVII série MA Unidade externa sobre a unidade interna: **90 m⁺²**

*2. Desnível acima de 50 m estão disponíveis mediante solicitação.

Unidade externa abaixo da unidade interna: **90 m**

RXYQ5P(A)
Unidade externa sobre unidade interna:

Unidade externa abaixo da unidade interna: **50 m**

Unidade externa sobre unidade interna: **40 m**

Unidade externa abaixo da unidade interna: **40 m**

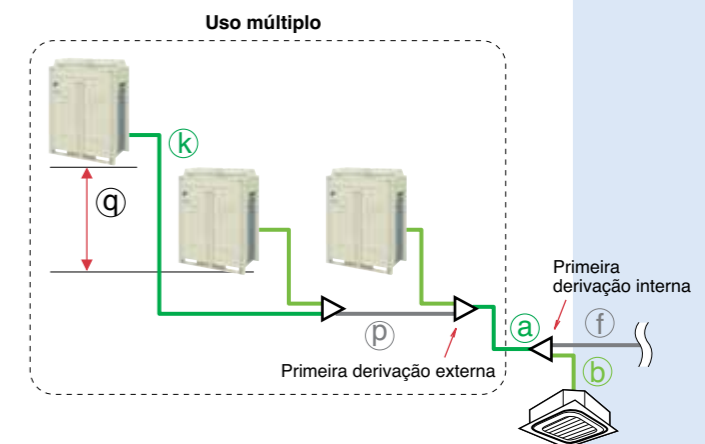

* Para as demais unidades internas, é o mesmo que para uso único.

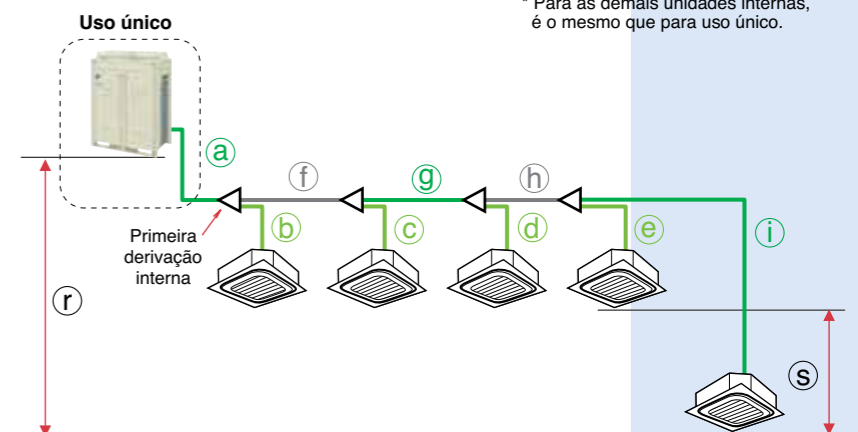

As cores nos diagramas são meramente ilustrativas para identificar as tubulações com os símbolos como o (a).

	Comprimento da tubulação real	Exemplo	Comprimento de tub. equivalente	
Comprimento máximo da tubulação permitida	Comprimento da tubulação refrigerante	165 m	a+f+g+h+i	
	Comprimento total da tubulação	1000 m	a+b+c+d+e+f+g+h+i	
	Entre a primeira derivação interna e a última unidade interna	90 m^{*1}	f+g+h+i	
	Entre a primeira derivação externa e a última unidade externa	10 m	k+p	
Desnível máximo permitido	Diferença de Nível		Unidades externas	
	Entre unidades externas (uso múltiplo)	5 m	q	
	Entre as unidades internas	15 m	s	
	Entre unidades externas e unidades internas	Se a unidade externa estiver acima	90 m⁺²	r
		Se a unidade externa estiver abaixo	90 m	r
		Se a unidade externa estiver acima	50 m	r
Se a unidade externa estiver abaixo	40 m	r		

*1. Nenhum requisito especial até 40 m. O comprimento máximo da tubulação pode ser de 90 m, dependendo das condições. Várias condições e requisitos devem ser cumpridos para permitir a utilização de tubulações de 90 m de comprimento. Certifique-se de consultar os Dados de engenharia para mais detalhes condições e requisitos.
*2. Desníveis com mais de 50 m não são suportados por padrão, mas estão disponíveis mediante solicitação para RXYQ8P(A)-54P(A) (se a unidade externa estiver acima da unidade interna).

Maiores capacidades para grandes edifícios

Alta pressão estática externa 78,4 Pa

Uma alta pressão estática externa tem sido alcançada graças às grades do ventilador e aos ventiladores DC duplos que reduzem a perda da pressão interna. Excedendo o nível de 58,8 Pa (6 mmca), a Daikin oferece agora 78,4 Pa (8 mmca) de pressão estática externa que pode ser ajustada em campo para atender os requisitos de instalação de cada andar.

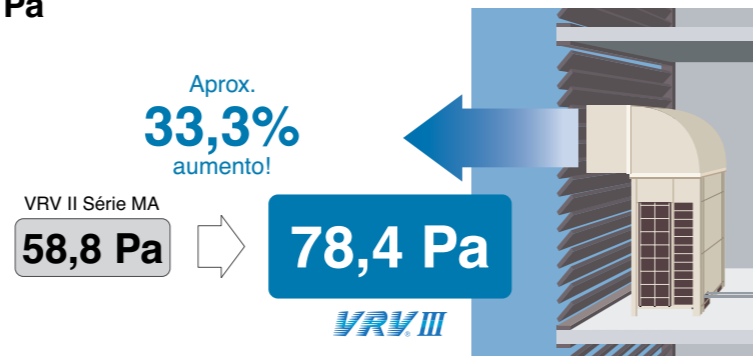

Seleção de dois tipos de combinação

Normal (Economia de espaço)

Unidade simples	HP	Unidades externas simples							Unidades externas dupla								
		5	8	10	12	14	16	18	20	22	24	26	28	30	32	34	36
5		●															
8			●					●		●	●						
10				●					●			●					
12					●			●	●				●				
14						●											
16							●			●				●	●	●	
18								●			●	●	●		●	●	●
Número total de unidades externas conectadas		1	1	1	1	1	1	1	2	2	2	2	2	2	2	2	2

Unidade simples	HP	Unidades externas tripla								
		38	40	42	44	46	48	50	52	54
5										
8		●	●	●	●					
10						●				
12		●					●			
14								●		
16			●	●	●				●	
18		●		●	●	●	●	●	●	●
Número total de unidades externas conectadas		3	3	3	3	3	3	3	3	3

* Verifique a página 25 para detalhes de combinações das unidades externas.

Maiores capacidades para grandes edifícios

Tipo High-COP (Economia de energia)

Unidade simples	HP	Unidades ext. dupla		Unidades externas tripla								
		16	18	24	26	28	30	32	34	36	38	
5												
8		●●	●	●●●	●●	●●	●	●				
10			●		●		●		●			
12						●	●	●●	●●	●●●	●●	
14												●
16												
18												
Número total de unidades externas conectadas		2	2	3	3	3	3	3	3	3	3	3

Unidade simples	HP	Unidades externas tripla					
		40	42	44	46	48	50
5							
8							
10							
12		●●	●●	●	●		
14							
16		●		●●	●	●●●	●●
18			●		●		●
Número total de unidades externas conectadas		3	3	3	3	3	3

* Verifique a página 25 para detalhes de combinações das unidades externas.



Facilidade para instalação e manutenção

Teste de operação automático

Simplemente pressione a tecla de teste de operação e a unidade executará uma verificação automática do sistema, incluindo a fiação, as válvulas de fechamento e os sensores. Os resultados são retornados automaticamente após o término da verificação.

Função memória para dados de operação

Os dados de operação dos últimos 3 minutos são armazenados automaticamente na memória. Se um mau funcionamento ocorrer, rapidamente acionará o processo de identificação e reparo da causa do problema. Isto também ajuda no desenvolvimento de medidas para eliminar maus funcionamentos.



Senso de responsabilidade

Maior COP

Desenvolver sistemas que proporcionam maior economia de energia tem sido essencial para os fabricantes de condicionadores de ar. A Daikin tem feito grandes esforços neste campo, e o VRVIII fornece alta eficiência de trabalho, contribuindo para uma alta economia de energia.

Conseguindo um COP elevado

Graças às características avançadas como trocador de calor, grade e ventiladores DC duplos foi possível alcançar um nível mais elevado de eficiência.

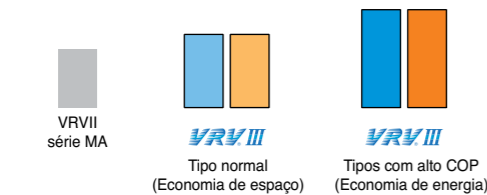

• Condições operacionais de refrigeração: Temperatura interna de 27° C TBS, 19° C TBU, e Temperatura externa de 35° C TBS.
• Condições operacionais de aquecimento: Temperatura interna de 20° C TBS, e Temperatura externa de 7° C TBS, 6° C TBU.

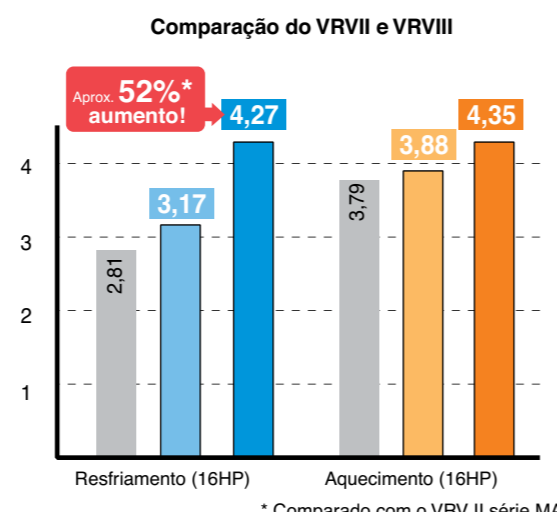

* Comparado com o VRV II série MA

De acordo com a norma RoHS*

Temos feito esforços para facilitar a aplicação do uso da Norma RoHS* para as peças do sistema.

* Norma RoHS

A Norma RoHS (Restrição de Substâncias Perigosas (em equipamentos elétricos e eletrônicos)) é uma norma ambiental promulgada para regulamentar o uso de certas substâncias químicas (chumbo, cádmio, cromo hexavalente, mercúrio, polibromobifenilo e éter de difenilo polibromado) em equipamentos elétricos. Todos os produtos domésticos sujeitos a estas diretrizes e que são vendidos na Europa desde 1 de julho de 2006 estão limitados a esta norma.

Operação de backup duplo em compressores e unidades

- Se um dos múltiplos compressores de um sistema composto de uma única unidade externa tiver mau funcionamento, os outros compressores assumem em operação de emergência.¹
- Se uma das unidades de um sistema composto por múltiplas unidades tiver um mau funcionamento, as outras unidades assumem em operação de emergência² até que possam ser feitos os reparos.

Quando um compressor está com problema...



Ocorre a operação de emergência.¹

Quando uma unidade externa está com problema...



Ocorre a operação de emergência.²

A Operação de Emergência pode ser facilmente ativada pelo controle da unidade interna.²

¹. Possível somente com sistemas de unidade externa única que estejam equipados com dois ou mais compressores. A configuração local da unidade externa é necessária.
². Para sistemas compostos de duas ou mais unidades externas

Maior conforto

Menor possibilidade de vazamento de refrigerante

As conexões da válvula de bloqueio da unidade são brasadas, o que significa uma menor possibilidade de vazamento de refrigerante comparado com a conexão flangeada ou expandida.

Unidades externas projetadas para uma operação mais silenciosa

Unidades externas criadas com tecnologia de ponta proporcionam uma operação silenciosa para aumentar o conforto do usuário.



Compressor eficiente

O compressor scroll de alto desempenho e baixo ruído funciona em alta frequência, reduzindo o tempo de partida. Isto ajuda a unidade a condicionar a temperatura ambiente até o nível requerido mais rapidamente.

Função de operação noturna silenciosa

Nível de ruído operacional ajustável em 3 modos

1 Modo automático

O horário de pico da temperatura externa é memorizado e configurado pelo PCB externo. O modo de operação em carga parcial iniciará 8 horas¹ após o pico da temperatura durante o dia, e o funcionamento normal será retomado 10 horas² após o seu início. O nível de ruído de operação para o modo noturno pode ser selecionado em 3 níveis: 55 dB(A) (Passo 1), 50 dB(A) (Passo 2) e 45 dB(A) (Passo 3) para uma única unidade exterior.

2 Modo manual

O início e término podem ser programados. (É necessário um adaptador externo de controle para a unidade externa, DTA104A53/61, e um temporizador obtidos separadamente.)

3 Modo combinado

É a combinação dos modos 1 e 2 que pode ser usada dependendo da necessidade.

¹. Ajuste inicial. Pode ser selecionado de 6, 8 e 10 horas.
². Ajuste inicial. Pode ser selecionado de 8, 9 e 10 horas.

1 Modo automático

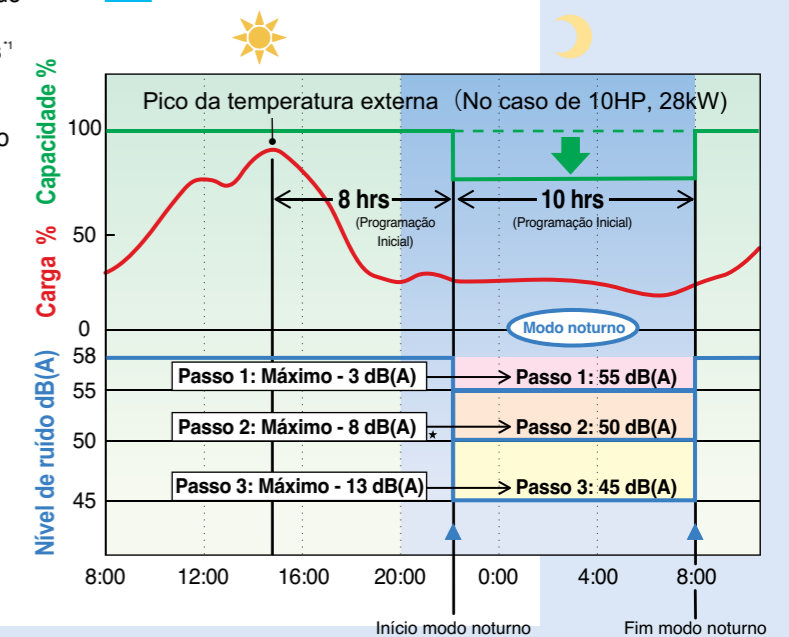

Observações: • Esta função é prevista para ajustes no local.

• A lista de temperaturas da unidade externa (carga) e o tempo mostrado no gráfico é apenas um exemplo.

★ A redução da capacidade pode variar de acordo com o nível de ruído de selecionado.

Tipo Cassete Round Flow (Fluxo circular - 360°)

FXFQ25P/FXFQ32P/FXFQ40P
FXFQ50P/FXFQ63P/FXFQ80P
FXFQ100P/FXFQ125P



O fluxo de ar em 360° melhora a distribuição da temperatura e oferece um ambiente confortável

- O primeiro cassete de fluxo circular industrializado que fornece uma distribuição de ar em 360° melhorando a equalização da temperatura.

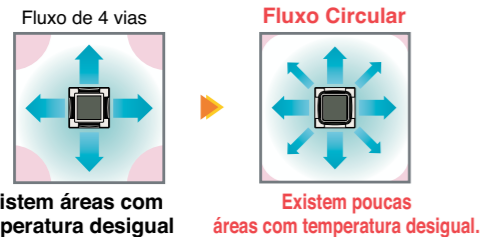

*Desde abril de 2004, data de lançamento no Japão.

- Todos os modelos são mais leves que os convencionais. Ex: Os modelos FXFQ25P-50P são 4,5 kg mais leves (reduziu de 24 kg para 19,5 kg).

- A bomba de dreno é equipada como acessório padrão, e a altura de elevação foi aumentada de 750 mm para 850 mm.

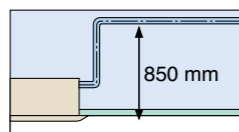

- Foi instalado um novo painel decorativo, com uma superfície tratada com um revestimento antisujeira.

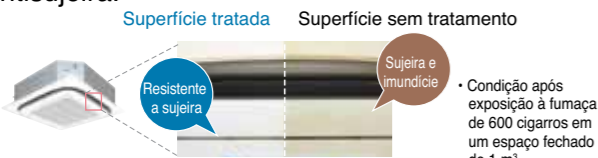

- Controle do fluxo de ar aumentou de um controle de 2 estágios para 3 estágios.

• Baixo nível de ruído de operação (dB(A))

FXFQ-P	25/32	40	50	63	80	100	125
Nível de ruídos (AB/A/B)	30/28,5/27	31/29/27	32/29,5/27	34/31/28	36/33,5/31	43/37,5/32	44/39/34



- Um tratamento antibacteriano, usando íons de prata, foi aplicado à bandeja do dreno, impedindo o crescimento de limo, germes e bactérias que causam obstruções e odores.
- As grelhas horizontais impedem a condensação. Suas superfícies impedem a formação de condensado, repelem a sujeira e são fáceis de limpar.
- O filtro de ar tem um tratamento antibolor e antibacteriano que impede o acúmulo do mofo resultante do pó ou da umidade que pode aderir ao filtro.

- Exemplo de padrões de fluxo de ar:



O fluxo circular total está disponível, assim como os de 2 a 4 vias, desse modo você pode escolher o padrão de fluxo mais adequado, dependendo da localização do equipamento e do layout da sala.

Observação: Em qualquer dos sentidos de descarga, é usado o mesmo tipo de painel. Se instalado para um sistema que não seja de fluxo total, um dispositivo de bloqueio de descarga de ar (opcional) deve ser usado para fechar cada saída não utilizada.

Tipo Cassete (Fluxo múltiplo compacto - 4 vias)

FXZQ20M/FXZQ25M/FXZQ32M
FXZQ40M/FXZQ50M



Silencioso, compacto e projetado para o conforto do usuário

- As dimensões correspondem ao design dos módulos arquitetônicos de 600 mm X 600 mm do teto.

- Baixo nível de ruído de operação

	20/25	32	40	50
Nível de ruído (A/B)	32/29	33/29	36/30	41/34

Fluxo de ar confortável

- 1 Ângulos de descarga mais amplos: 0° a 60°

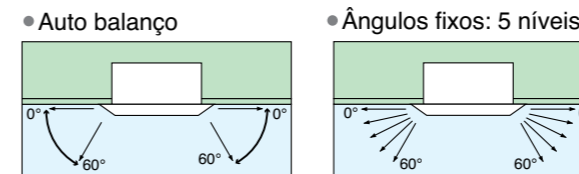

*Os ângulos também podem ser ajustados no local para evitar ventos fortes (0°-35°) ou a sujeira do teto (25°-60°), além do ajuste padrão (0°-60°).

- 2 Padrões de fluxo de ar de 2, 3 e 4 vias estão disponíveis, permitindo a instalação no canto de um compartimento.

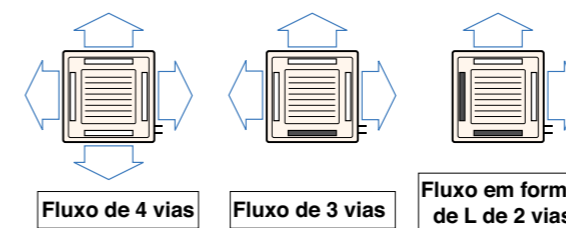

*Para instalações de fluxo de 2 vias ou 3 vias, o elemento selante para a saída de descarga de ar (opcional) deve ser usado para fechar cada tomada não utilizada.



- A bomba de dreno é equipada como acessório padrão com elevação de 750 mm.

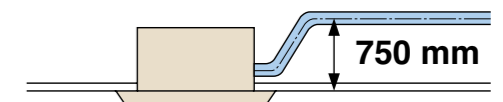

Tipo Cassete (2 vias)

FXCQ20M/ FXCQ25M/ FXCQ32M
FXCQ40M/ FXCQ50M/ FXCQ63M
FXCQ80M/ FXCQ125M



Fino, leve, e fácil de instalar em tetos rebaixados ou espaços com teto estreito

- A unidade fina (apenas 305 mm de altura) pode ser instalada em um espaço estreito do teto de até 350 mm. Todos os modelos tem um design compacto com profundidade de apenas 600 mm.

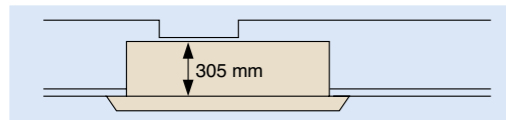

(Quando for instalado um filtro de alta capacidade, a altura da unidade será de 400 mm.)

- Baixo nível de ruído de operação (dB(A))

FXCQ-M	20	25/32	40/50	63	80	125
Nível de ruído (A/B)	32/27	34/28	34/29	37/32	39/34	44/38

- Projetado com um elevado fluxo de ar, apropriado para ser instalado em tetos de até 3 metros.
- Com 2 ajustes diferentes do padrão e prevenção de sujeira no teto, o mecanismo de auto balanço realiza a distribuição uniforme da temperatura do fluxo de ar e da temperatura do ambiente.
- A bomba de dreno é equipada como acessório padrão com elevação de 600 mm.

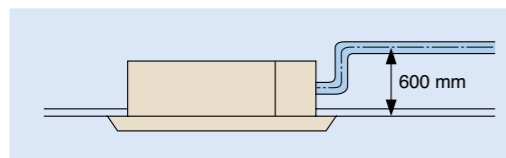

- Estão disponíveis dois tipos de filtros opcionais de alta capacidade (65% e 95%, método colorimétrico).
- Um filtro de longa vida (livre de manutenção até um ano*) é equipado como acessório padrão. *8h/dia, 25 dias/mês. Para concentração de poeira de 0,15mg/m³.
- A maior parte da manutenção pode ser executada removendo o painel. Uma grelha de sucção plana e uma lâmina removível que tornam a limpeza mais fácil.

Tipo Cassete (1 via)

FXKQ25MA/ FXKQ32MA
FXKQ40MA/ FXKQ63MA



Design compacto para flexibilidade na instalação

- Corpo compacto, requer apenas 220 mm de espaço sob o teto. Se usado com painel espaçador (opcional), a unidade pode ser instalada em um espaço mínimo de 195 mm.

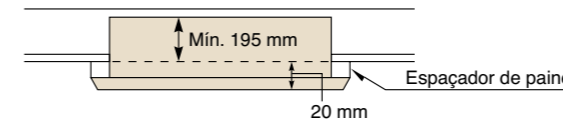

- Fluxo único permite uma descarga de ar efetiva em cantos ou em forros rebaixados.
- A bomba de dreno é equipada como acessório padrão com elevação de 500 mm.

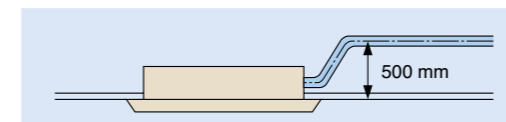

- Proporciona 3 diferentes ajustes padrões, previne fluxo direto e previne respingos no teto, o mecanismo de auto balanço assegura uma melhor distribuição do fluxo do ar e da temperatura do ambiente.

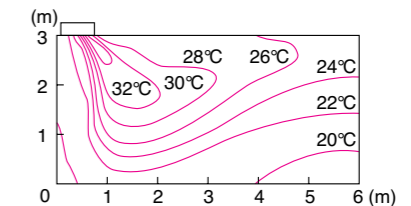

- Descarga frontal disponível com a grelha de dedecarga de ar (opcional), que permite a instalação em forro rebaixado ou em parede falsa.

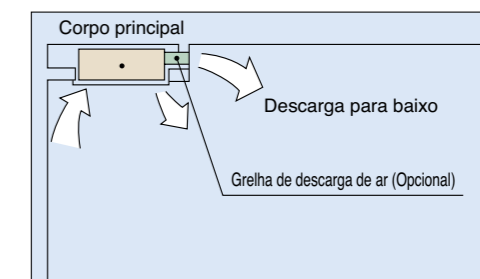

*Ajuste para descarga frontal usando um teto suspenso.

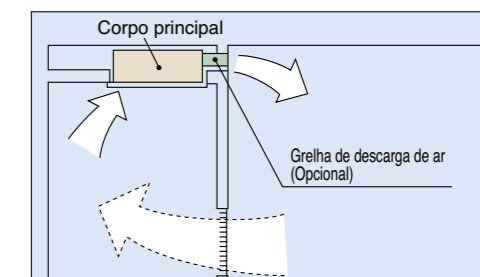

*Liberação descendente é desligada e o ar é soprado para frente (liberação frontal).

- Um filtro de longa vida (livre de manutenção até um ano) é equipado como acessório padrão.

Tipo Duto Slim - Baixa pressão estática

Design slim, silencioso e com controle da pressão estática

Próprio para uso em teto rebaixado!

FXDQ20PB/FXDQ25PB/FXDQ32PB

- Apenas 700 mm de largura e 23 kg de peso, este modelo é apropriado para instalar em espaços limitados como teto rebaixado em hotéis.

Ótimo para uso em hotéis!

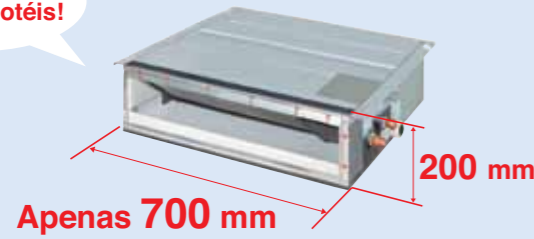

FXDQ40NB/FXDQ50NB/FXDQ63NB

- Com apenas 200 mm de altura, este modelo pode ser instalado em espaços com apenas 240 mm entre o teto falso e a laje.

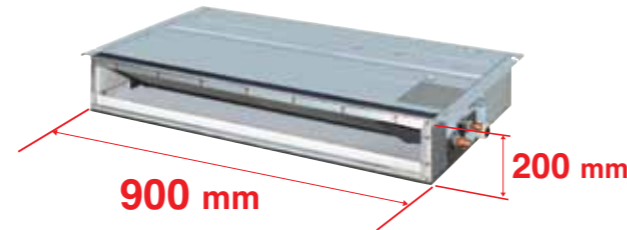

* 1.100 mm de largura no modelo FXDQ63NB.

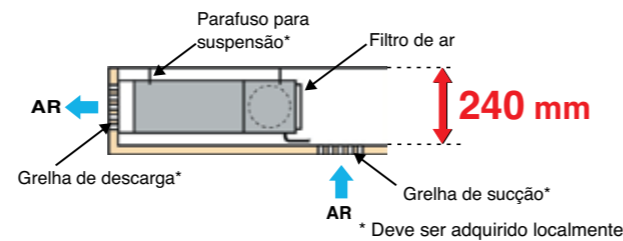

- A pressão estática externa pelo controle remoto faz com que este modelo seja muito confortável e flexível.

10 Pa-30 Pa/ajuste de fábrica: 10 Pa para modelos FXDQ-PB.
15 Pa-44 Pa/ajuste de fábrica: 15 Pa para modelos FXDQ-NB.

- Os modelos FXDQ-PB e FXDQ-NB estão disponíveis em dois tipos para atender às diferentes condições de instalação.
FXDQ-PB/NBVE: com bomba de dreno padrão (750 mm de elevação) como um acessório padrão
FXDQ-PB/NBVE: sem uma bomba de dreno

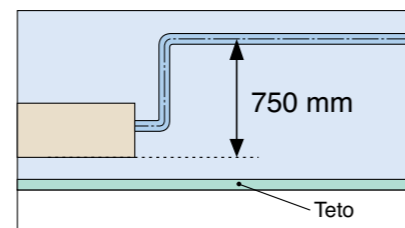

- Controle do fluxo de ar aumentou de um controle de 2 estágios para 3 estágios.

• Baixo nível de ruído de operação (dB(A))

FXDQ-PB/NB	20/25/32	40	50	63
Nível de ruído (AB/A/B)	33/31/29	34/32/30	35/33/31	36/34/32

*O nível de ruído representado acima refere-se à operação de sucção traseira. O nível de ruído para a operação de sucção pelo fundo podem ser obtidos adicionando 5 dB(A).

*Os valores são baseados nas seguintes condições:
FXDQ-PB: pressão estática externa de 10 Pa; FXDQ-NB: pressão estática externa 15 Pa.

Tipo Duto - Média e alta pressão estática

**FXMQ20P/FXMQ25P/FXMQ32P
FXMQ40P/FXMQ50P/FXMQ63P
FXMQ80P/FXMQ100P/FXMQ125P
FXMQ140P**



Média e alta pressão estática permitem flexibilidade no projeto dos dutos

- Um ventilador com motor DC aumenta a pressão estática externa para incluir médias e altas pressões estáticas, aumentando a flexibilidade do projeto.

30 Pa-100 Pa para FXMQ20P-32P
30 Pa-160 Pa para FXMQ40P
50 Pa-200 Pa para FXMQ50P-125P
50 Pa-140 Pa para FXMQ140P

- Todos os modelos têm apenas 300 mm de altura, uma melhoria na altura de 390 mm dos modelos convencionais. O peso do FXMQ40P foi reduzido de 44 kg para 28 kg.

- A bomba de dreno é equipada como acessório padrão com elevação de 700 mm.

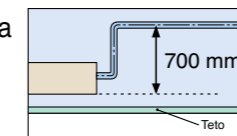

- Controle do fluxo de ar aumentou de um controle de 2 estágios para 3 estágios.

• Baixo nível de ruído de operação (dB(A))

FXMQ-P	20/25	32	40	50	63	80/100	125	140
Nível de ruídos (AB/A/B)	33/31/29	34/32/30	39/37/35	41/39/37	42/40/38	43/41/39	44/42/40	46/45/43

- Eficiência na Energia

- O motor do ventilador usado de DC é muito mais eficiente que o motor AC convencional, tendo uma redução aproximada de 20% no consumo de energia (FXMQ125P).

FXMQ200MA/FXMQ250MA



- Controle Simplificado da Pressão Estática
A pressão estática externa pode ser facilmente ajustada usando um interruptor no painel elétrico para determinar a resistência no duto.



- Instalação facilitada

- O fluxo do ar pode ser controlado usando um controle remoto. No modelo convencional, a taxa de fluxo de ar é controlada pela placa do PC. A taxa é automaticamente ajustada para uma faixa entre aproximadamente ±10% do fluxo de vazão do HH para FXMQ20P-125P.

- Manutenção facilitada

- A bandeja do dreno pode ser retirada para facilitar a limpeza. Um tratamento anti-bacteriano com íons de prata é aplicada à bandeja do dreno, impedindo o crescimento do limo, germes e bactérias que causam obstruções e odores.

- Bomba de Dreno Embutida (Opcional)
Com a bomba de dreno embutida na unidade, reduz o espaço exigido para a instalação.

- Sem bomba de dreno
- Com bomba de dreno

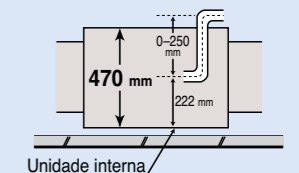
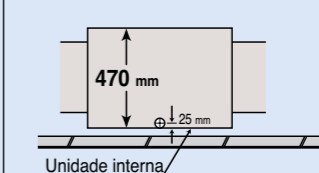

Tipo Aparente suspenso no teto

FXHQ32MA/ FXHQ63MA
FXHQ100MA



Perfil slim, com fluxo de ar maior e mais silencioso

• Adoção de um VENTILADOR DE FLUXO SILENCIOSO

Usa ventilador de fluxo silencioso e várias outras tecnologias avançadas.

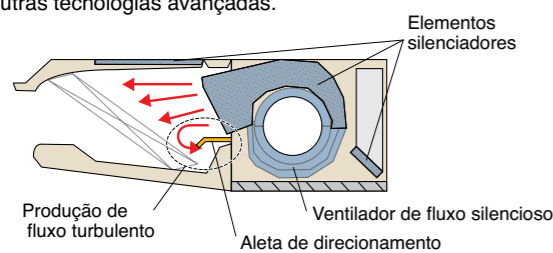

• Baixo nível de ruído

FXHQ-MA	32	63	100
Nível de ruído (A/B)	36/31	39/34	45/37

• Fácil instalação

• Kit da bomba de dreno (opcional) pode ser facilmente montado.

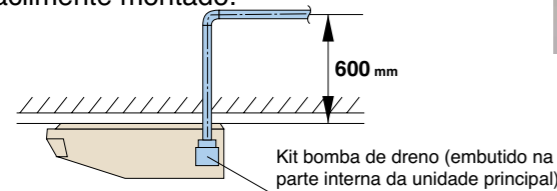

• As aberturas maiores da descarga do ar possibilitam uma distribuição do fluxo de ar de 100°.

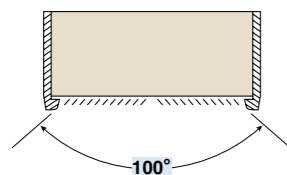

• De fácil manutenção

• Aleta sem condensação e sem cerdas implantadas

As aletas livres de cerdas evitam a contaminação e facilitam a limpeza.



• Design plano para facilitar limpeza

• Manutenção facilitada pois todo serviço pode ser executado pela parte de baixo da unidade.

• Um filtro de longa vida (livre de manutenção até um ano) é equipado como acessório padrão.

Tipo Hi Wall

FXAQ20P/ FXAQ25P
FXAQ32P/ FXAQ40P
FXAQ50P/ FXAQ63P



Design sofisticado e compacto em harmonia com sua decoração interna

• Design compacto e com estilo que não destoa da decoração.

• O painel frontal pode ser limpo com apenas um pano em toda sua superfície. O painel pode ser facilmente removido e lavado para uma limpeza mais profunda.

• Baixo nível de ruído

FXAQ-P	20	25	32	40	50	63
Nível de ruído (A/B)	35/29	36/29	37/29	39/34	42/36	46/39

• A bandeja de dreno e o filtro de ar são feitos de poliestireno à prova de mofo e fungos que os mantêm limpos.

• O swing vertical mantém a eficiência na distribuição de ar. A aleta fecha automaticamente quando a unidade para.

• 5 ângulos de abertura que podem ser ajustados pelo controle remoto.

• O ângulo de abertura é ajustado automaticamente no mesmo ângulo que a operação precedente ao reiniciar. (Ajuste inicial: 10° para resfriamento e 70° para aquecimento)

• Instalação flexível

• A tubulação de dreno pode ser fixada tanto no lado esquerdo como no direito da unidade.

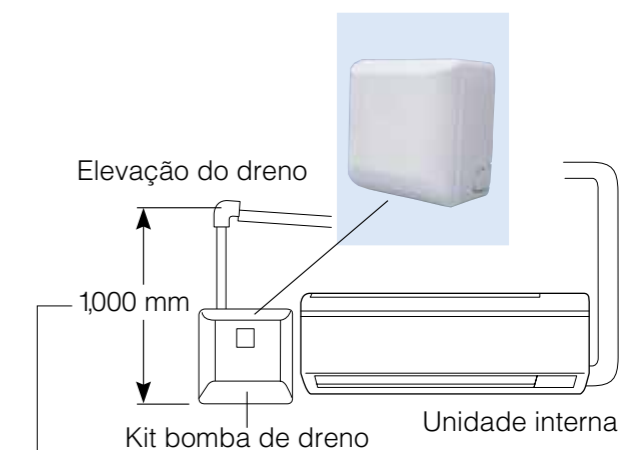

• Kit da bandeja de dreno está disponível como acessório opcional, elevando o dreno a 1.000 mm da base da unidade.

Tipo Piso aparente

FXLQ20MA/ FXLQ25MA
FXLQ32MA/FXLQ40MA
FXLQ50MA/ FXLQ63MA



Perfeita para condicionamento do ar de zonas perimetrais

- Nas unidades Tipo Piso a entrada traseira para tubulações permite que a unidade possa ser instalada suspensa em paredes, facilitando a limpeza sob a unidade, local onde se acumula poeira e sujeira.
- A utilização de uma grelha de descarga de fibra com um projeto original para prevenir condensação, impede manchas e facilita a limpeza.
- Um filtro de longa vida (livre de manutenção até um ano*) é equipado como acessório padrão.

*8h/dia, 25 dias/mês. Para concentração de poeira de 0,15mg/m³.

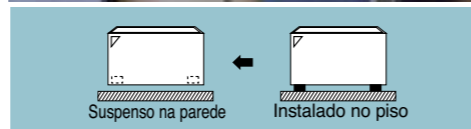

Tipo Piso embutido

FXNQ20MA/ FXNQ25MA
FXNQ32MA/FXNQ40MA
FXNQ50MA/ FXNQ63MA



Projetado para ser embutido nas paredes em torno do ambiente

- A unidade é embutida nas paredes laterais, permitindo criar o projeto do interior elegante.
- As portas de conexão são para baixo, facilitando muito o trabalho de encanamento no local.
- Um filtro de longa duração (livre de manutenção até um ano*) é equipado como acessório padrão.

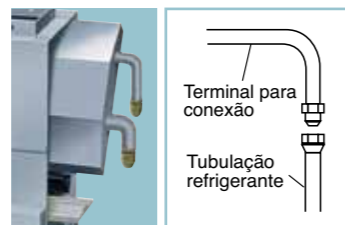

* Aplicado também para Tipo Piso (FXLQ-MA).
8h/dia, 25 dias/mês. Para concentração de poeira de 0,15mg/m³.



Bomba de calor

Tipo normal (Economia de espaço)

- Em um único circuito refrigerante podem ser conectadas de 12 (5 HP) até 64 (54 HP) unidades internas controladas individualmente com um aumento mínimo de 2,2 kW (0,8 HP). Instalações de pequeno e grande porte podem ser supridas com os modelos de 5 a 54 HP. As unidades extremamente compactas requerem menor espaço de instalação.
- As unidades externas com tratamento anticorrosivo (tipo E no pedido) são projetadas especificamente para o uso em áreas sujeitas a danos por maresia e à poluição atmosférica.

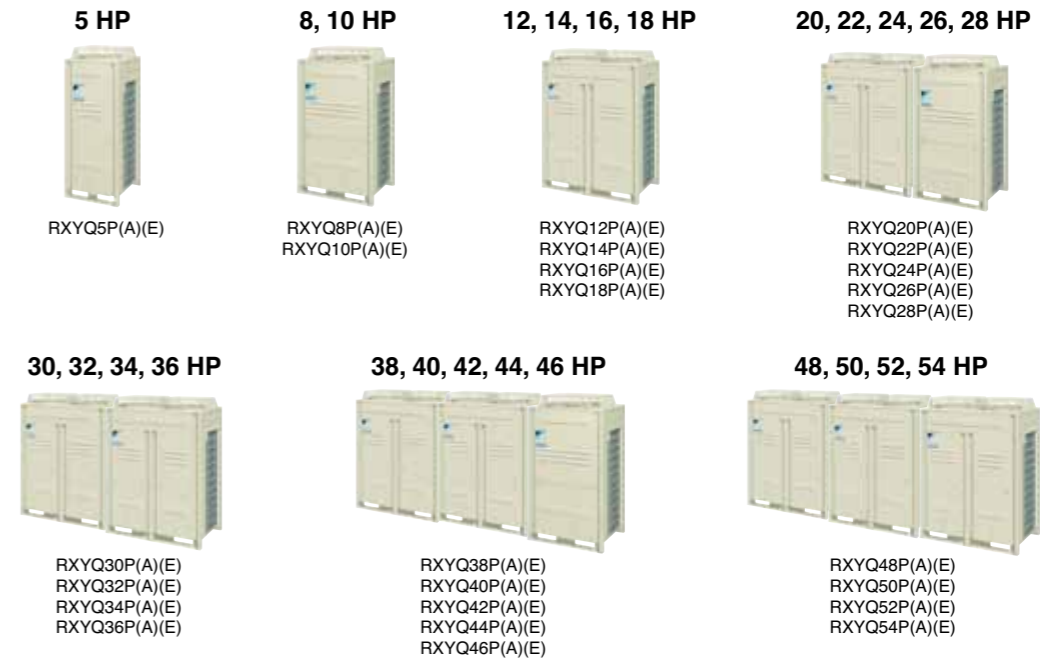

Tipo High-COP (Economia de energia)

- As unidades externas High-COP oferecem um alto desempenho, contribuindo para economia de energia e a linha de modelos de 16-50 HP aumentam a faixa de aplicações.
- As unidades externas com tratamento anticorrosivo (tipo E no pedido) são projetadas especificamente para o uso em áreas sujeitas a danos por maresia e à poluição atmosférica.



Linha de produtos

Série	Faixa de Capacidade																											
	5 HP	8 HP	10 HP	12 HP	14 HP	16 HP	18 HP	20 HP	22 HP	24 HP	26 HP	28 HP	30 HP	32 HP	34 HP	36 HP	38 HP	40 HP	42 HP	44 HP	46 HP	48 HP	50 HP	52 HP	54 HP			
Bomba de Calor	●	●	●	●	●	●	●	●	●	●	●	●	●	●	●	●	●	●	●	●	●	●	●	●	●	●		
	-	-	-	-	-	●	●	-	-	●	●	●	●	●	●	●	●	●	●	●	●	●	●	-	-			

Combinações de Unidades Externas

Tipo Normal (Economia de espaço)

HP	Índice de capacidade	Nome do modelo	Combinação	Kit de tubulação para conexões múltiplas da unidade externa ¹	Índice de capacidade total de unidades internas conectáveis ²	Número máximo de unidades internas conectáveis ²
5 HP	125	RXYQ5P(A)	RXYQ5P(A)	-	62,5 a 162,5 (250)	8 (12)
8 HP	200	RXYQ8P(A)	RXYQ8P(A)	-	100 a 260 (400)	13 (20)
10 HP	250	RXYQ10P(A)	RXYQ10P(A)	-	125 a 325 (500)	16 (25)
12 HP	300	RXYQ12P(A)	RXYQ12P(A)	-	150 a 390 (600)	19 (30)
14 HP	350	RXYQ14P(A)	RXYQ14P(A)	-	175 a 455 (700)	22 (35)
16 HP	400	RXYQ16P(A)	RXYQ16P(A)	-	200 a 520 (800)	26 (40)
18 HP	450	RXYQ18P(A)	RXYQ18P(A)	-	225 a 585 (900)	29 (45)
20 HP	500	RXYQ20P(A)	RXYQ8P(A) + RXYQ12P(A)	BHFP22P100	250 a 650 (800)	32 (40)
22 HP	550	RXYQ22P(A)	RXYQ10P(A) + RXYQ12P(A)		275 a 715 (880)	35 (44)
24 HP	600	RXYQ24P(A)	RXYQ8P(A) + RXYQ16P(A)		300 a 780 (960)	39 (48)
26 HP	650	RXYQ26P(A)	RXYQ8P(A) + RXYQ18P(A)		325 a 845 (1.040)	42 (52)
28 HP	700	RXYQ28P(A)	RXYQ10P(A) + RXYQ18P(A)		350 a 910 (1.120)	45 (56)
30 HP	750	RXYQ30P(A)	RXYQ12P(A) + RXYQ18P(A)		375 a 975 (1.200)	48 (60)
32 HP	800	RXYQ32P(A)	RXYQ16P(A) x 2		400 a 1.040 (1.280)	52 (64)
34 HP	850	RXYQ34P(A)	RXYQ16P(A) + RXYQ18P(A)		425 a 1.105 (1.360)	55 (64)
36 HP	900	RXYQ36P(A)	RXYQ18P(A) x 2		450 a 1.170 (1.440)	58 (64)
38 HP	950	RXYQ38P(A)	RXYQ8P(A) + RXYQ12P(A) + RXYQ18P(A)		475 a 1.235 (1.235)	61 (61)
40 HP	1000	RXYQ40P(A)	RXYQ8P(A) + RXYQ16P(A) x 2	BHFP22P151	500 a 1.300 (1.300)	64 (64)
42 HP	1050	RXYQ42P(A)	RXYQ8P(A) + RXYQ16P(A) + RXYQ18P(A)		525 a 1.365 (1.365)	
44 HP	1100	RXYQ44P(A)	RXYQ8P(A) + RXYQ18P(A) x 2		550 a 1.430 (1.430)	
46 HP	1150	RXYQ46P(A)	RXYQ10P(A) + RXYQ18P(A) x 2		575 a 1.495 (1.495)	
48 HP	1200	RXYQ48P(A)	RXYQ12P(A) + RXYQ18P(A) x 2		600 a 1.560 (1.560)	
50 HP	1250	RXYQ50P(A)	RXYQ14P(A) + RXYQ18P(A) x 2		625 a 1.625 (1.625)	
52 HP	1300	RXYQ52P(A)	RXYQ16P(A) + RXYQ18P(A) x 2		650 a 1.690 (1.690)	
54 HP	1350	RXYQ54P(A)	RXYQ18P(A) x 3		675 a 1.755 (1.755)	

*1 Para conexões múltiplas de sistemas de 20 HP ou mais, é requerido o kit de tubulação para conexões múltiplas da unidade externa (vendido separadamente).

*2 Os valores dentro dos parênteses são baseados na taxa de conexão das unidades internas avaliadas na capacidade máxima, 200% para unidades externas únicas, 160% para unidades externas duplas, e em 130% para unidades externas triplas. Consulte a página 9 para observações sobre a capacidade de conexão de unidades internas.

Tipo High-COP (Economia de Energia)

HP	Índice de capacidade	Nome do modelo	Combinação	Kit de tubulação para conexões múltiplas da unidade externa ¹	Índice de capacidade total de unidades internas conectáveis ²	Número máximo de unidades internas conectáveis ²
16 HP	400	RXYQ16P(A)H	RXYQ8P(A) x 2	BHFP22P100	200 a 520 (640)	26 (32)
18 HP	450	RXYQ18P(A)H	RXYQ8P(A) + RXYQ10P(A)		225 a 585 (720)	29 (36)
24 HP	600	RXYQ24P(A)H	RXYQ8P(A) x 3		300 a 780 (780)	39 (39)
26 HP	650	RXYQ26P(A)H	RXYQ8P(A) x 2 + RXYQ10P(A)		325 a 845 (845)	42 (42)
28 HP	700	RXYQ28P(A)H	RXYQ8P(A) x 2 + RXYQ12P(A)		350 a 910 (910)	45 (45)
30 HP	750	RXYQ30P(A)H	RXYQ8P(A) + RXYQ10P(A) + RXYQ12P(A)		375 a 975 (975)	48 (48)
32 HP	800	RXYQ32P(A)H	RXYQ8P(A) + RXYQ12P(A) x 2		400 a 1.040 (1.040)	52 (52)
34 HP	850	RXYQ34P(A)H	RXYQ10P(A) + RXYQ12P(A) x 2		425 a 1.105 (1.105)	55 (55)
36 HP	900	RXYQ36P(A)H	RXYQ12P(A) x 3		450 a 1.170 (1.170)	58 (58)
38 HP	950	RXYQ38P(A)H	RXYQ12P(A) x 2 + RXYQ14P(A)		475 a 1.235 (1.235)	61 (61)
40 HP	1000	RXYQ40P(A)H	RXYQ12P(A) x 2 + RXYQ16P(A)	BHFP22P151	500 a 1.300 (1.300)	64 (64)
42 HP	1050	RXYQ42P(A)H	RXYQ12P(A) x 2 + RXYQ18P(A)		525 a 1.365 (1.365)	
44 HP	1100	RXYQ44P(A)H	RXYQ12P(A) + RXYQ16P(A) x 2		550 a 1.430 (1.430)	
46 HP	1150	RXYQ46P(A)H	RXYQ12P(A) + RXYQ16P(A) + RXYQ18P(A)		575 a 1.495 (1.495)	
48 HP	1200	RXYQ48P(A)H	RXYQ16P(A) x 3		600 a 1.560 (1.560)	
50 HP	1250	RXYQ50P(A)H	RXYQ16P(A) x 2 + RXYQ18P(A)		625 a 1.625 (1.625)	

*1 Para conexões múltiplas de sistemas de 16 HP ou mais, é requerido o kit de tubulação para conexões múltiplas da unidade externa (vendido separadamente).

*2 Os valores dentro dos parênteses são baseados na taxa de conexão das unidades internas avaliadas na capacidade máxima, 200% para unidades externas únicas, 160% para unidades externas duplas, e em 130% para unidades externas triplas. Consulte a página 9 para observações sobre a capacidade de conexão de unidades internas.

Tipo Cassete Round Flow (Fluxo circular - 360°)



MODELO		FXFQ25PVE	FXFQ32PVE	FXFQ40PVE	FXFQ50PVE	FXFQ63PVE	FXFQ80PVE	FXFQ100PVE	FXFQ125PVE
Alimentação elétrica		1-fase, 220-240 V/220 V, 50/60 Hz							
Capacidade de resfriamento	kcal/h(*1)	2.500	3.200	4.000	5.000	6.300	8.000	10.000	12.500
	Btu/h(*1)	9.900	12.600	16.000	19.800	24.900	31.700	39.600	49.500
	kW (*1) (*2)	2,9 2,8	3,7 3,6	4,7 4,5	5,8 5,6	7,3 7,1	9,3 9,0	11,6 11,2	14,5 14,0
Capacidade de aquecimento	kcal/h	2.800	3.400	4.300	5.400	6.900	8.600	10.800	13.800
	Btu/h	10.900	13.600	17.100	21.500	27.300	34.100	42.700	54.600
	kW	3,2	4,0	5,0	6,3	8,0	10,0	12,5	16,0
Consumo de energia	Resfriamento	kW							
	Aquecimento	0,032	0,032	0,042	0,050	0,063	0,092	0,186	0,208
Gabinete		Chapa de aço galvanizado							
Taxa de fluxo de ar (AA/A/B)	m³/min	13/11,5/10	13/11,5/10	15/13/11	16/13,5/11	19/16,5/13,5	21/18/15	32/26/20	33/28/22,5
	cfm	459/406/353	459/406/353	530/459/388	565/477/388	671/583/477	742/636/530	1.130/918/706	1.165/989/794
Nível de ruído (AA/A/B)	dB(A)	30/28,5/27	30/28,5/27	31/29/27	32/29,5/27	34/31/28	36/33,5/31	43/37,5/32	44/39/34
Dimensões (AxLxP)	mm	246X840X840	246X840X840	246X840X840	246X840X840	246X840X840	246X840X840	288X840X840	288X840X840
Peso da máquina	kg	19,5	19,5	19,5	19,5	22	22	25	25
Conexões de tubulação	Líquido (Flange)	mm							
	Gás (Flange)	φ 6,4	φ 6,4	φ 6,4	φ 6,4	φ 9,5	φ 9,5	φ 9,5	φ 9,5
	Dreno	φ 12,7	φ 12,7	φ 12,7	φ 12,7	φ 15,9	φ 15,9	φ 15,9	φ 15,9
		VP25 (Diâm. externo, 32/Diâm. interno, 25)							
Painel (Opcional)	Modelo	BYCP125K-W1							
	Cor	Branco							
	Dimensões (AxLxP)	mm	50X950X950	50X950X950	50X950X950	50X950X950	50X950X950	50X950X950	50X950X950
	Comprimento	kg	5,5	5,5	5,5	5,5	5,5	5,5	5,5

Tipo Cassete (Fluxo múltiplo compacto - 4 vias)



MODELO		FXZQ20MVE	FXZQ25MVE	FXZQ32MVE	FXZQ40MVE	FXZQ50MVE
Alimentação elétrica		1-fase, 220-240 V/220 V, 50/60 Hz				
Capacidade de resfriamento	kcal/h(*1)	2.000	2.500	3.200	4.000	5.000
	Btu/h(*1)	7.800	9.900	12.600	16.000	19.800
	kW (*1) (*2)	2,3 2,2	2,9 2,8	3,7 3,6	4,7 4,5	5,8 5,6
Capacidade de aquecimento	kcal/h	2.200	2.800	3.400	4.300	5.400
	Btu/h	8.500	10.900	13.600	17.100	21.500
	kW	2,5	3,2	4,0	5,0	6,3
Consumo de energia	Resfriamento	kW				
	Aquecimento	0,075	0,075	0,080	0,095	0,128
Gabinete		Chapa de aço galvanizado				
Taxa de fluxo de ar (A/B)	m³/min	9/7	9/7	9,5/7,5	11/8	14/10
	cfm	318/247	318/247	335/265	388/282	493/353
Nível de ruído (A/B)	dB(A)	32/29	32/29	33/29	36/30	41/34
Dimensões (AxLxP)	mm	286X575X575				
Peso da máquina	kg	18				
Conexões de tubulação	Líquido (Flange)	mm				
	Gás (Flange)	φ 6,4	φ 6,4	φ 6,4	φ 6,4	φ 6,4
	Dreno	φ 12,7	φ 12,7	φ 12,7	φ 12,7	φ 12,7
		VP20 (Diâm. externo, 26/Diâm. interno, 20)				
Painel (Opcional)	Modelo	BYFQ60B8W1				
	Cor	Branco (6,5Y9,5/0,5)				
	Dimensões (AxLxP)	mm	55X700X700	55X700X700	55X700X700	55X700X700
	Comprimento	kg	2,7	2,7	2,7	2,7

Observação: As especificações são baseadas nas seguintes condições:

• Resfriamento: (*1) Temperatura interna de 27°C TBS, 19,5°C TBU, e temperatura externa de 35°C TBS.

(*2) Temperatura interna de 27°C TBS, 19°C TBU, e temperatura externa de 35°C TBS.

• Aquecimento: Temperatura interna de 20°C TBS, e temperatura externa de 7°C TBS, 6°C TBU.

• Comprimento equivalente da tubulação: 7,5 m

• Desnível: 0 m

• Capacidade da unidade interna é apenas para referência. A capacidade real da unidade interna é baseada no índice total de capacidade.

(Veja os DADOS DA ENGENHARIA para mais detalhes.)

• Nível de ruído: Valor de conversão da câmara anecóica, medido em um ponto 1,5 m abaixo do centro da unidade.

Durante a operação, normalmente estes valores são consideravelmente mais elevados em consequência das circunstâncias do ambiente.

Especificações - Unidades internas

Tipo Cassete (2 vias)



MODELO		FXCQ20MVE	FXCQ25MVE	FXCQ32MVE	FXCQ40MVE	FXCQ50MVE	FXCQ63MVE	FXCQ80MVE	FXCQ125MVE
Alimentação elétrica		1-fase, 220-240 V/220 V, 50/60 Hz							
Capacidade de resfriamento	kcal/h(*1)	2.000	2.500	3.200	4.000	5.000	6.300	8.000	12.500
	Btu/h(*1)	7.800	9.900	12.600	16.000	19.800	24.900	31.700	49.500
	kW (*1) (*2)	2,3 2,2	2,9 2,8	3,7 3,6	4,7 4,5	5,8 5,6	7,3 7,1	9,3 9,0	14,5 14,0
Capacidade de aquecimento	kcal/h	2.200	2.800	3.400	4.300	5.400	6.900	8.600	13.800
	Btu/h	8.500	10.900	13.600	17.100	21.500	27.300	34.100	54.600
	kW	2,5	3,2	4,0	5,0	6,3	8,0	10,0	16,0
Consumo de energia	Resfriamento	0,081	0,095	0,095	0,132	0,132	0,157	0,216	0,278
	Aquecimento	0,048	0,062	0,062	0,099	0,099	0,124	0,183	0,245
Gabinete		Chapa de aço galvanizado							
Taxa de fluxo de ar (A/B)	m³/min	7/5	9/6,5	9/6,5	12/9	12/9	16,5/13	26/21	33/25
	cfm	247/177	318/230	318/230	424/318	424/318	582/459	918/741	1.165/883
Nível de ruído (A/B)	dB(A)	32/27	34/28	34/28	34/29	34/29	37/32	39/34	44/38
Dimensões (AxLxP)	mm	305X775X600	305X775X600	305X775X600	305X990X600	305X990X600	305X1.175X600	305X1.665X600	305X1.665X600
Peso da máquina	kg	26,0	26,0	26,0	31,0	32,0	35,0	47,0	48,0
Conexões de tubulação	Líquido (Flange)	φ 6,4	φ 6,4	φ 6,4	φ 6,4	φ 6,4	φ 9,5	φ 9,5	φ 9,5
	Gás (Flange)	φ 12,7	φ 12,7	φ 12,7	φ 12,7	φ 12,7	φ 15,9	φ 15,9	φ 15,9
	Dreno	VP25 (Diâm. externo, 32/Diâm. interno, 25)							
Painel (Opcional)	Modelo	BYBC32G-W1		BYBC50G-W1		BYBC63G-W1		BYBC125G-W1	
	Cor	Branco (10Y9/0,5)							
	Dimensões (AxLxP)	mm	53X1.030X680	53X1.030X680	53X1.030X680	53X1.245X680	53X1.245X680	53X1.430X680	53X1.920X680
	Comprimento	kg	8,0	8,0	8,0	8,5	8,5	9,5	12,0

Tipo Cassete (1 via)

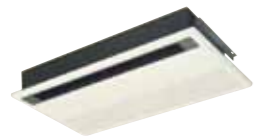

MODELO		FXKQ25MAVE	FXKQ32MAVE	FXKQ40MAVE	FXKQ63MAVE
Alimentação elétrica		1-fase, 220-240 V/220 V, 50/60 Hz			
Capacidade de resfriamento	kcal/h(*1)	2.500	3.200	4.000	6.300
	Btu/h(*1)	9.900	12.600	16.000	24.900
	kW (*1) (*2)	2,9 2,8	3,7 3,6	4,7 4,5	7,3 7,1
Capacidade de aquecimento	kcal/h	2.800	3.400	4.300	6.900
	Btu/h	10.900	13.600	17.100	27.300
	kW	3,2	4,0	5,0	8,0
Consumo de energia	Resfriamento	0,069	0,069	0,092	0,120
	Aquecimento	0,049	0,049	0,072	0,100
Gabinete		Chapa de aço galvanizado			
Taxa de fluxo de ar (A/B)	m³/min	11/8,5	11/8,5	13/10	18/13
	cfm	388/300	388/300	459/353	635/459
Nível de ruído (A/B)	dB(A)	38/33	38/33	40/34	42/37
Dimensões (AxLxP)	mm	215X1.110X710	215X1.110X710	215X1.110X710	215X1.310X710
Peso da máquina	kg	31,0	31,0	31,0	34,0
Conexões de tubulação	Líquido (Flange)	φ 6,4	φ 6,4	φ 6,4	φ 9,5
	Gás (Flange)	φ 12,7	φ 12,7	φ 12,7	φ 15,9
	Dreno	VP25 (Diâm. externo, 32/Diâm. interno, 25)			
Painel (Opcional)	Modelo	BYK45FJW1		BYK71FJW1	
	Cor	Branco (10Y9/0,5)			
	Dimensões (AxLxP)	mm	70X1.240X800	70X1.240X800	70X1.440X800
	Comprimento	kg	8,5	8,5	8,5

Observação: As especificações são baseadas nas seguintes condições:

- Resfriamento: (*1) Temperatura interna de 27°C TBS, 19,5°C TBU, e temperatura externa de 35°C TBS. (*2) Temperatura interna de 27°C TBS, 19°C TBU, e temperatura externa de 35°C TBS.
- Aquecimento: Temperatura interna de 20°C TBS, e temperatura externa de 7°C TBS, 6°C TBU.
- Comprimento equivalente da tubulação: 7,5 m
- Desnível: 0 m
- Capacidade da unidade interna é apenas para referência. A capacidade real da unidade interna é baseada no índice total de capacidade. (Veja os DADOS DA ENGENHARIA para mais detalhes.)
- Nível de ruído: (FXKQ-M) Valor de conversão da câmara anecóica, medido em um ponto 1,5 m abaixo do centro da unidade. (FXKQ-MA) Valor de conversão da câmara anecóica, medido em um ponto 1 m a frente da unidade e a 1 m abaixo. Durante a operação, normalmente estes valores são consideravelmente mais elevados em consequência das circunstâncias do ambiente.

Tipo Duto Slim - Baixa pressão estática (700 mm de largura)

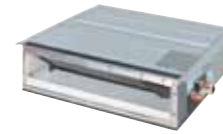

MODELO	com bomba de dreno	FXDQ20PBVE	FXDQ25PBVE	FXDQ32PBVE
	sem bomba de dreno	FXDQ20PBVET	FXDQ25PBVET	FXDQ32PBVET
Alimentação elétrica		1-fase, 220-240 V/220 V, 50/60 Hz		
Capacidade de resfriamento	kcal/h(*1)	2.000	2.500	3.200
	Btu/h(*1)	7.800	9.900	12.600
	kW (*1) (*2)	2,3 2,2	2,9 2,8	3,7 3,6
Capacidade de aquecimento	kcal/h	2.200	2.800	3.400
	Btu/h	8.500	10.900	13.600
	kW	2,5	3,2	4,0
Consumo de energia (FXDQ-PBVE)	Resfriamento	0,092	0,092	0,095
	Aquecimento	0,073	0,073	0,076
Consumo de energia (FXDQ-PBVET)	Resfriamento	0,073	0,073	0,076
	Aquecimento	0,073	0,073	0,076
Gabinete		Chapa de aço galvanizado		
Taxa de fluxo de ar (AA/A/B)	m³/min	8,0/7,2/6,4	8,0/7,2/6,4	8,0/7,2/6,4
	cfm	282/254/226	282/254/226	282/254/226
Pressão estática externa	Pa	30-10*1		
Nível de ruído (AA/A/B)*2*3	dB(A)	33/31/29	33/31/29	33/31/29
Dimensões (AxLxP)	mm	200X700X620	200X700X620	200X700X620
Peso da máquina	kg	23,0	23,0	23,0
Conexões de tubulação	Líquido (Flange)	φ 6,4	φ 6,4	φ 6,4
	Gás (Flange)	φ 12,7	φ 12,7	φ 12,7
	Dreno	VP20 (Diâm. externo, 26/Diâm. interno, 20)		

Tipo Duto Slim - Baixa pressão estática (900 a 1.100 mm de largura)



MODELO	com bomba de dreno	FXDQ40NBVE	FXDQ50NBVE	FXDQ63NBVE
	sem bomba de dreno	FXDQ40NBVET	FXDQ50NBVET	FXDQ63NBVET
Alimentação elétrica		1-fase, 220-240 V/220 V, 50/60 Hz		
Capacidade de resfriamento	kcal/h(*1)	4.000	5.000	6.300
	Btu/h(*1)	16.000	19.800	24.900
	kW (*1) (*2)	4,7 4,5	5,8 5,6	7,3 7,1
Capacidade de aquecimento	kcal/h	4.300	5.400	6.900
	Btu/h	17.100	21.500	27.300
	kW	5,0	6,3	8,0
Consumo de energia (FXDQ-NBVE)	Resfriamento	0,182	0,185	0,192
	Aquecimento	0,168	0,170	0,179
Consumo de energia (FXDQ-NBVET)	Resfriamento	0,168	0,170	0,179
	Aquecimento	0,168	0,170	0,179
Gabinete		Chapa de aço galvanizado		
Taxa de fluxo de ar (AA/A/B)	m³/min	10,5/9,5/8,5	12,5/11,0/10,0	16,5/14,5/13,0
	cfm	371/335/300	441/388/353	583/512/459
Pressão estática externa	Pa	44-15*1		
Nível de ruído (AA/A/B)*2*3	dB(A)	34/32/30	35/33/31	36/34/32
Dimensões (AxLxP)	mm	200X900X620	200X900X620	200X1.100X620
Peso da máquina	kg	27,0	28,0	31,0
Conexões de tubulação	Líquido (Flange)	φ 6,4	φ 6,4	φ 9,5
	Gás (Flange)	φ 12,7	φ 12,7	φ 15,9
	Dreno	VP20 (Diâm. externo, 26/Diâm. interno, 20)		

Observação: As especificações são baseadas nas seguintes condições:

- Resfriamento: (*1) Temperatura interna de 27°C TBS, 19,5°C TBU e temperatura externa de 35°C TBS. (*2) Temperatura interna de 27°C TBS 19°C TBU e temperatura externa de 35°C TBS.
- Aquecimento: Temperatura interna de 20°C TBS e temperatura externa de 7°C TBS, 6°C TBU.
- *1 : A pressão estática externa é ajustada pelo controle remoto. Esta pressão significa "Alta pressão estática - Padrão". (Ajuste de fábrica é 10 Pa.)
- *2: Os valores do nível de ruído de operação representam aqueles para a operação de sucção traseira. Os valores do nível de ruído para a operação de sucção pelo fundo podem ser obtidos adicionando 5 dB(A).
- *3: Os valores são baseados nas seguintes condições: pressão estática externa de 10 Pa.
- Comprimento equivalente da tubulação: 7,5 m •Desnível: 0 m •Capacidade da unidade interna é apenas para referência.
- A capacidade real da unidade interna é baseada no índice total de capacidade. (Veja os DADOS DA ENGENHARIA para mais detalhes.)
- Nível de ruído: Valor de conversão da câmara anecóica, medido em um ponto 1,5 m abaixo do centro da unidade. Durante a operação, normalmente estes valores são consideravelmente mais elevados em consequência das circunstâncias do ambiente.

Especificações - Unidades internas

Tipo Duto - Média e alta pressão estática (550 a 1.000mm de largura)



MODELO		FXMQ20PVE	FXMQ25PVE	FXMQ32PVE	FXMQ40PVE	FXMQ50PVE	
Alimentação elétrica		1-fase, 220-240 V/220 V, 50/60 Hz					
Capacidade de resfriamento	kcal/h(*1)	2.000	2.500	3.200	4.000	5.000	
	Btu/h(*1)	7.800	9.900	12.600	16.000	19.800	
	kW (*1)	2,3	2,9	3,7	4,7	5,8	
	kW (*2)	2,2	2,8	3,6	4,5	5,6	
Capacidade de aquecimento	kcal/h	2.200	2.800	3.400	4.300	5.400	
	Btu/h	8.500	10.900	13.600	17.100	21.500	
	kW	2,5	3,2	4,0	5,0	6,3	
Consumo de energia	Resfriamento	kW	0,080	0,080	0,084	0,193	0,214
	Aquecimento	kW	0,069	0,069	0,073	0,182	0,203
Gabinete		Chapa de aço galvanizado					
Taxa de fluxo de ar (AA/A/B)	m³/min	9/7,5/6,5	9/7,5/6,5	9,5/8/7	16/13/11	18/16,5/15	
	cfm	318/265/230	318/265/230	335/282/247	565/459/388	635/582/530	
Pressão estática externa	Pa	30-100 *1	30-100 *1	30-100 *1	30-160 *1	50-200 *1	
Nível de ruído (AA/A/B)	dB(A)	33/31/29	33/31/29	34/32/30	39/37/35	41/39/37	
Dimensões (AxLxP)	mm	300X550X700	300X550X700	300X550X700	300X700X700	300X1.000X700	
Peso da máquina	kg	25,0	25,0	25,0	28,0	36,0	
Conexões de tubulação	Líquido (Flange)	mm	φ 6,4	φ 6,4	φ 6,4	φ 6,4	
	Gás (Flange)	mm	φ 12,7	φ 12,7	φ 12,7	φ 12,7	
	Dreno	VP25 (Diâm. externo, 32/Diâm. interno, 25)					

MODELO		FXMQ63PVE	FXMQ80PVE	FXMQ100PVE	FXMQ125PVE	FXMQ140PVE	
Alimentação elétrica		1-fase, 220-240 V/220 V, 50/60 Hz					
Capacidade de resfriamento	kcal/h(*1)	6.300	8.000	10.000	12.500	14.300	
	Btu/h(*1)	24.900	31.700	39.600	49.500	57.000	
	kW (*1)	7,3	9,3	11,6	14,5	16,7	
	kW (*2)	7,1	9,0	11,2	14,0	16,0	
Capacidade de aquecimento	kcal/h	6.900	8.600	10.800	13.800	15.500	
	Btu/h	27.300	34.100	42.700	54.600	61.400	
	kW	8,0	10,0	12,5	16,0	18,0	
Consumo de energia	Resfriamento	kW	0,229	0,297	0,375	0,460	0,460
	Aquecimento	kW	0,218	0,286	0,364	0,449	0,449
Gabinete		Chapa de aço galvanizado					
Taxa de fluxo de ar (AA/A/B)	m³/min	19,5/17,5/16	25/22,5/20	32/27/23	39/33/28	46/39/32	
	cfm	688/618/565	883/794/706	1.130/953/812	1.377/1.165/988	1.624/1.377/1.130	
Pressão estática externa	Pa	50-200 *1	50-200 *1	50-200 *1	50-200 *1	50-140 *1	
Nível de ruído (AA/A/B)	dB(A)	42/40/38	43/41/39	43/41/39	44/42/40	46/45/43	
Dimensões (AxLxP)	mm	300X1.000X700	300X1.000X700	300X1.400X700	300X1.400X700	300X1.400X700	
Peso da máquina	kg	36,0	36,0	46,0	46,0	47,0	
Conexões de tubulação	Líquido (Flange)	mm	φ 9,5	φ 9,5	φ 9,5	φ 9,5	
	Gás (Flange)	mm	φ 15,9	φ 15,9	φ 15,9	φ 15,9	
	Dreno	VP25 (Diâm. externo, 32/Diâm. interno, 25)					

Observação: As especificações são baseadas nas seguintes condições:
 • Resfriamento: (*1) Temperatura interna de 27°C TBS, 19,5°C TBU e temperatura externa de 35°C TBS.
 (*2) Temperatura interna de 27°C TBS, 19°C TBU e temperatura externa de 35°C TBS.
 • Aquecimento: Temperatura interna de 20°C TBS e temperatura externa de 7°C TBS, 6°C TBU.
 *1: A pressão estática externa pode ser alterada usando um controle remoto que oferece sete (FXMQ20-32P), treze (FXMQ40P), quatorze (FXMQ50-125P) ou dez (FXMQ140P) níveis de controle. Estes valores indicam o menor e o maior valor da pressão estática possíveis. A pressão estática padrão é de 50 Pa para FXMQ20-32P e 100 Pa para FXMQ40-140P.
 • Comprimento equivalente da tubulação: 7,5 m
 • Desnível: 0 m
 • Capacidade da unidade interna é apenas para referência. A capacidade real da unidade interna é baseada no índice total de capacidade. (Veja os DADOS DA ENGENHARIA para mais detalhes.)
 • Nível de ruído: Valor de conversão da câmara anecóica, medido em um ponto 1,5 m abaixo do centro da unidade.
 Durante a operação, normalmente estes valores são consideravelmente mais elevados em consequência das circunstâncias do ambiente.

Tipo Duto - Alta e média pressão estática



MODELO		FXMQ200MAVE	FXMQ250MAVE	
Alimentação elétrica		1-fase, 220-240 V/220 V, 50/60 Hz		
Capacidade de resfriamento	kcal/h(*1)	19.800	24.800	
	Btu/h(*1)	78.500	98.300	
	kW (*1)	23,0	28,8	
	kW (*2)	22,4	28,0	
Capacidade de aquecimento	kcal/h	21.500	27.100	
	Btu/h	85.300	107.500	
	kW	25,0	31,5	
Consumo de energia	Resfriamento	kW	1.490	1.684
	Aquecimento	kW	1.490	1.684
Gabinete		Chapa de aço galvanizado		
Taxa de fluxo de ar (A/B)	m³/min	58/50	72/62	
	cfm	2.047/1.765	2.542/2.189	
Pressão estática externa	Pa	132-270 *1	147-270 *1	
Nível de ruído (A/B)	dB(A)	48/45	48/45	
Dimensões (AxLxP)	mm	470X1.380X1.100	470X1.380X1.100	
Peso da máquina	kg	137,0	137,0	
Conexões de tubulação	Líquido (Flange)	mm	φ 9,5	φ 9,5
	Gás (Soldagem)	mm	φ 19,1	φ 22,2
	Dreno	PS1B		

Tipo Aparente suspenso no teto



MODELO		FXHQ32MAVE	FXHQ63MAVE	FXHQ100MAVE	
Alimentação elétrica		1-fase, 220-240 V/220 V, 50/60 Hz			
Capacidade de resfriamento	kcal/h(*1)	3.200	6.300	10.000	
	Btu/h(*1)	12.600	24.900	39.600	
	kW (*1)	3,7	7,3	11,6	
	kW (*2)	3,6	7,1	11,2	
Capacidade de aquecimento	kcal/h	3.400	6.900	10.800	
	Btu/h	13.600	27.300	42.700	
	kW	4,0	8,0	12,5	
Consumo de energia	Resfriamento	kW	0,142	0,145	0,199
	Aquecimento	kW	0,142	0,145	0,199
Gabinete		Branco (10Y9/0,5)			
Taxa de fluxo de ar (A/B)	m³/min	12/10	17,5/14	25/19,5	
	cfm	424/353	618/494	883/688	
Nível de ruído (A/B)	dB(A)	36/31	39/34	45/37	
Dimensões (AxLxP)	mm	195X960X680	195X1.160X680	195X1.400X680	
Peso da máquina	kg	24,0	28,0	33,0	
Conexões de tubulação	Líquido (Flange)	mm	φ 6,4	φ 9,5	φ 9,5
	Gás (Flange)	mm	φ 12,7	φ 15,9	φ 15,9
	Dreno	VP20 (Diâm. externo, 26/Diâm. interno, 20)			

Observação: As especificações são baseadas nas seguintes condições:
 • Resfriamento: (*1) Temperatura interna de 27°CDB, 19,5°CWB e temperatura externa de 35°CDB.
 (*2) Temperatura interna de 27°CDB, 19°CWB e temperatura externa de 35°CDB.
 • Aquecimento: Temperatura interna de 20°CDB e temperatura externa de 7°CDB, 6°CWB.
 *1: A pressão estática externa é alterável a fim de comutar os conectores localizados dentro da caixa elétrica, esta pressão significa "pressão estática de Alto-Padrão".
 • Comprimento equivalente da tubulação: 7,5 m
 • Desnível: 0 m
 • Capacidade da unidade interna é apenas para referência. A capacidade real da unidade interna é baseada no índice total de capacidade. (Veja os DADOS DA ENGENHARIA para mais detalhes.)
 • Nível de ruído: (FXHQ-MA) Valor de conversão da câmara anecóica, medido em um ponto 1,5 m abaixo do centro da unidade.
 (FXHQ-MA) Valor de conversão da câmara anecóica, medido em um ponto 1 m na frente da unidade e a 1 m abaixo. Durante a operação, estes valores são normalmente consideravelmente mais elevados em consequência das circunstâncias do ambiente.

Especificações - Unidades internas

Tipo Hi Wall



MODELO		FXAQ20PVE	FXAQ25PVE	FXAQ32PVE	FXAQ40PVE	FXAQ50PVE	FXAQ63PVE	
Alimentação Elétrica		1 fase, 220-240 V/220 V, 50/60 Hz						
Capacidade de resfriamento	kcal/h(*1)	2.000	2.500	3.200	4.000	5.000	6.300	
	Btu/h(*1)	7.800	9.900	12.600	16.000	19.800	24.900	
	kW	(*1)	2,3	2,9	3,7	4,7	5,8	7,3
(*2)		2,2	2,8	3,6	4,5	5,6	7,1	
Capacidade de aquecimento	kcal/h	2.200	2.800	3.400	4.300	5.400	6.900	
	Btu/h	8.500	10.900	13.600	17.100	21.500	27.300	
	kW	2,5	3,2	4,0	5,0	6,3	8,0	
Consumo de energia	Resfriamento	kW	0,019	0,028	0,030	0,020	0,033	0,050
	Aquecimento		0,029	0,034	0,035	0,020	0,039	0,060
Gabinete		Branco (3.0Y8.5/0.5)						
Taxa de fluxo de ar (A/B)	m³/min	7.5/4.5	8/5	8.5/5.5	12/9	15/12	19/14	
	cfm	265/159	282/177	300/194	424/318	530/424	671/494	
Nível de ruído (A/B)	dB(A)	35/31	36/31	38/31	39/34	42/37	47/41	
Dimensões (AxLxP)	mm	290X795X238	290X795X238	290X795X238	290X1.050X238	290X1.050X238	290X1.050X238	
Peso da máquina	kg	11,0	11,0	11,0	14,0	14,0	14,0	
Conexões de tubulação	Líquido (Flange)	mm	φ 6,4	φ 6,4	φ 6,4	φ 6,4	φ 6,4	φ 9,5
	Gás (Flange)		φ 12,7	φ 12,7	φ 12,7	φ 12,7	φ 12,7	φ 15,9
	Dreno		VP13 (Diâm. externo, 18/Diâm. interno, 13)					

Tipo Piso aparente/Tipo Piso embutido

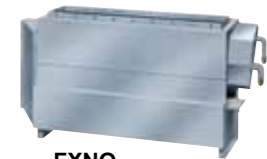

MODELO		FXLQ20MAVE	FXLQ25MAVE	FXLQ32MAVE	FXLQ40MAVE	FXLQ50MAVE	FXLQ63MAVE	
		FXNQ20MAVE	FXNQ25MAVE	FXNQ32MAVE	FXNQ40MAVE	FXNQ50MAVE	FXNQ63MAVE	
Alimentação Elétrica		1 fase, 220-240 V/220 V, 50/60 Hz						
Capacidade de resfriamento	kcal/h(*1)	2.000	2.500	3.200	4.000	5.000	6.300	
	Btu/h(*1)	7.800	9.900	12.600	16.000	19.800	24.900	
	kW	(*1)	2,3	2,9	3,7	4,7	5,8	7,3
(*2)		2,2	2,8	3,6	4,5	5,6	7,1	
Capacidade de aquecimento	kcal/h	2.200	2.800	3.400	4.300	5.400	6.900	
	Btu/h	8.500	10.900	13.600	17.100	21.500	27.300	
	kW	2,5	3,2	4,0	5,0	6,3	8,0	
Consumo de energia	Resfriamento	kW	0,047	0,047	0,079	0,084	0,105	0,108
	Aquecimento		0,047	0,047	0,079	0,084	0,105	0,108
Gabinete		FXLQ: Branco marfim (5Y7,5/1)/FXNQ: Chapa de aço galvanizado						
Taxa de fluxo de ar (A/B)	m³/min	7/6	7/6	8/6	11/8,5	14/11	16/12	
	cfm	247/212	247/212	282/212	388/300	494/388	565/424	
Nível de ruído (A/B)	dB(A)	35/32	35/32	35/32	38/33	39/34	40/35	
Dimensões (AxLxP)	FXLQ	mm	600X1.000X222	600X1.000X222	600X1.140X222	600X1.140X222	600X1.420X222	600X1.420X222
	FXNQ		610X930X220	610X930X220	610X1.070X220	610X1.070X220	610X1.350X220	610X1.350X220
Peso da máquina	FXLQ	kg	25,0	25,0	30,0	30,0	36,0	36,0
	FXNQ		19,0	19,0	23,0	23,0	27,0	27,0
Conexões de tubulação	Líquido (Flange)	mm	φ 6,4	φ 6,4	φ 6,4	φ 6,4	φ 6,4	φ 9,5
	Gás (Flange)		φ 12,7	φ 12,7	φ 12,7	φ 12,7	φ 12,7	φ 15,9
	Dreno		φ 210.D.					

Observação: As especificações são baseadas nas seguintes condições:
 •Resfriamento: (*1) Temperatura interna de 27°C TBS, 19,5°C TBU e temperatura externa de 35°C TBS.
 (*2) Temperatura interna de 27°C TBS, 19°C TBU e temperatura externa de 35°C TBS.
 •Aquecimento: Temperatura interna de 20°C TBS e temperatura externa de 7°C TBS, 6°C TBU.
 •Comprimento equivalente da tubulação: 7,5 m
 •Desnível: 0 m
 •Capacidade da unidade interna é apenas para referência. A capacidade real da unidade interna é baseada no índice total de capacidade. (Veja os DADOS DA ENGENHARIA para mais detalhes.)
 •Nível de ruído: (FXAQ-MA) Valor da conversão da câmara anecoica, medido em um ponto a 1 m na frente da unidade e 1 m abaixo.
 (FXLQ-MA, FXNQ-MA) Valor de conversão da câmara anecoica, medido em um ponto 1,5 m na frente da unidade a uma altura de 1,5 m.
 Durante a operação, estes valores são normalmente consideravelmente mais elevados em consequência das circunstâncias

Especificações - Unidades externas

Tipo Normal (Economia de espaço)

MODELO		RXYQ5PAYL(E) RXYQ5PTL(E)	RXYQ8PAYL(E) RXYQ8PTL(E)	RXYQ10PAYL(E) RXYQ10PTL(E)	RXYQ12PAYL(E) RXYQ12PTL(E)	RXYQ14PAYL(E) RXYQ14PTL(E)	RXYQ16PAYL(E) RXYQ16PTL(E)	RXYQ18PAYL(E) RXYQ18PTL(E)	
Alimentação Elétrica		YL: Sistema de 3 fases 4 fios, 380 V, 60 Hz TL: Sistema de 3 fases 3 fios, 220 V, 60 Hz							
Capacidade de resfriamento (*1)(*2)	kcal/h(*1)	12.100	19.400	24.300	29.000	34.600	39.000	42.400	
	Btu/h(*1)	48.100	76.800	96.200	115.000	137.000	155.000	168.000	
	kW	(*1)	14,1	22,5	28,2	33,7	40,2	45,3	49,3
(*2)		14,0	22,4	28,0	33,5	40,0	45,0	49,0	
Capacidade de aquecimento	kcal/h	13.800	21.500	27.100	32.300	38.700	43.000	48.600	
	Btu/h	54.600	85.300	107.000	128.000	154.000	171.000	193.000	
	kW	16,0	25,0	31,5	37,5	45,0	50,0	56,5	
Consumo de energia	Resfriamento	kW	3,52	5,24	7,90	8,93	12,4	14,2	16,4
	Aquecimento		4,00	5,74	7,70	9,06	11,3	12,9	15,3
Controle de capacidade	%	28-100	20-100	14-100	14-100	10-100	10-100	9-100	
Cor do Gabinete		Sem (E): Branco marfim (5Y7,5/1), Com (E): Bege (2,5Y6,5/1,5)							
Compressor	Tipo	Tipo scroll hermeticamente selado							
	Saída do motor	kW	2,8X1	4,5X1	(1,4+4,5)X1	(2,5+4,5)X1	(1,6+4,5+4,5)X1	(2,7+4,5+4,5)X1	(4,3+4,5+4,5)X1
Taxa de fluxo de ar	m³/min	95	180	185	233	233	233	239	
Dimensões (AxLxP)	mm	1.680X635X765	1.680X930X765			1.680X1.240X765			
Peso da máquina	kg	160	205	249	285	329	329	341	
Nível de ruído	dB(A)	54	57	58	60	60	60	63	
Faixa de Operação	Resfriamento	°TBS							
	Aquecimento	°TBU							
Refrigerante	Tipo	R-410A							
	Carga	kg	6,2	7,2	7,9	9,5	11,3	11,5	11,7
Conexões de tubulação	Líquido	mm	φ 9,5 (Solda)	φ 9,5 (Solda)	φ 9,5 (Solda)	φ 12,7 (Solda)	φ 12,7 (Solda)	φ 12,7 (Solda)	φ 15,9 (Solda)
	Gás		φ 15,9 (Solda)	φ 19,1 (Solda)	φ 22,2 (Solda)	φ 28,6 (Solda)	φ 28,6 (Solda)	φ 28,6 (Solda)	φ 28,6 (Solda)

MODELO		RXYQ20PAYL(E) RXYQ20PTL(E)	RXYQ22PAYL(E) RXYQ22PTL(E)	RXYQ24PAYL(E) RXYQ24PTL(E)	RXYQ26PAYL(E) RXYQ26PTL(E)	RXYQ28PAYL(E) RXYQ28PTL(E)	RXYQ30PAYL(E) RXYQ30PTL(E)	RXYQ32PAYL(E) RXYQ32PTL(E)	
		RXYQ8P(A)YL/TL(E) RXYQ12P(A)YL/TL(E)	RXYQ10P(A)YL/TL(E) RXYQ12P(A)YL/TL(E)	RXYQ8P(A)YL/TL(E) RXYQ16P(A)YL/TL(E)	RXYQ8P(A)YL/TL(E) RXYQ18P(A)YL/TL(E)	RXYQ10P(A)YL/TL(E) RXYQ18P(A)YL/TL(E)	RXYQ12P(A)YL/TL(E) RXYQ18P(A)YL/TL(E)	RXYQ16P(A)YL/TL(E) RXYQ16P(A)YL/TL(E)	
Alimentação Elétrica		YL: Sistema de 3 fases 4 fios, 380 V, 60 Hz TL: Sistema de 3 fases 3 fios, 220 V, 60 Hz							
Capacidade de resfriamento (*1)(*2)	kcal/h(*1)	48.300	53.200	58.300	61.700	66.700	71.400	77.800	
	Btu/h(*1)	192.000	211.000	231.000	250.000	264.000	283.000	309.000	
	kW	(*1)	56,2	61,9	67,8	71,8	77,5	83,0	90,5
(*2)		55,9	61,5	67,4	71,4	77,0	82,5	90,0	
Capacidade de aquecimento	kcal/h	53.800	59.300	64.500	70.100	75.700	80.800	86.000	
	Btu/h	213.000	235.000	256.000	278.000	300.000	321.000	341.000	
	kW	62,5	69,0	75,0	81,5	88,0	94,0	100	
Consumo de energia	Resfriamento (*2)	kW	14,2	16,8	19,4	21,6	24,3	25,3	28,4
	Aquecimento		14,8	16,8	18,6	21,0	23,0	24,4	25,8
Controle de capacidade	%	8-100	7-100	6-100	6-100	5-100	5-100	5-100	
Cor do Gabinete		Sem (E): Branco marfim (5Y7,5/1), Com (E): Bege (2,5Y6,5/1,5)							
Compressor	Tipo	Tipo scroll hermeticamente selado							
	Saída do motor	kW	(4,5X1)+ (2,5+4,5)X1	((1,4+4,5)X1)+ (2,5+4,5)X1	(4,5X1)+ (2,7+4,5+4,5)X1	(4,5X1)+ (4,3+4,5+4,5)X1	((1,4+4,5)X1)+ (4,3+4,5+4,5)X1	((2,5+4,5)X1)+ (4,3+4,5+4,5)X1	((2,7+4,5+4,5)X1)+ (2,7+4,5+4,5)X1
Taxa de fluxo de ar	m³/min	180+233	185+233	180+233	180+239	185+239	233+239	233+233	
Dimensões (AxLxP)	mm	(1.680X930X765)+(1.680X1.240X765)					(1.680X1.240X765)+(1.680X1.240X765)		
Peso da máquina	kg	205+285	249+285	205+329	205+341	249+341	285+341	329+329	
Nível de ruído	dB(A)	62	62	62	64	64	65	63	
Faixa de Operação	Resfriamento	°TBS							
	Aquecimento	°TBU							
Refrigerante	Tipo	R-410A							
	Carga	kg	7,2+7,9	7,9+9,5	7,2+11,5	7,2+11,7	7,9+11,7	9,5+11,7	11,5+11,5
Conexões de tubulação	Líquido	mm	φ 15,9 (Solda)	φ 15,9 (Solda)	φ 15,9 (Solda)	φ 19,1 (Solda)	φ 19,1 (Solda)	φ 19,1 (Solda)	φ 19,1 (Solda)
	Gás		φ 28,6 (Solda)	φ 28,6 (Solda)	φ 34,9 (Solda)	φ 34,9 (Solda)	φ 34,9 (Solda)	φ 34,9 (Solda)	φ 34,9 (Solda)

Observações: 1. Os modelos com (E) na característica dos componentes foram preparados para o calor e resistência à corrosão por oxidação, tais como os painéis externos, o motor do ventilador e a caixa de componentes elétricos, além das aletas do trocador de calor. Estes modelos são projetados especificamente para o uso em áreas que estão sujeitas aos danos por maresia e à poluição atmosférica. Entre em contato com a Daikin para mais informações.
 2. As especificações são baseadas nas seguintes condições:
 •Resfriamento: (*1) Temperatura interna de 27°C TBS, 19,5°C TBU, e temperatura externa de 35°C TBS.
 (*2) Temperatura interna de 27°C TBS, 19°C TBU, e temperatura externa de 35°C TBS.
 •Aquecimento: Temperatura interna de 20°C TBS, e temperatura externa de 7°C TBS, 6°C TBU.
 •Comprimento equivalente da tubulação: 7,5 m
 •Desnível: 0 m
 •Nível de ruído: Valor de conversão da câmara anecoica, medido em um ponto 1 m na frente da unidade a uma altura de 1,5 m.
 Durante a operação, estes valores são normalmente consideravelmente mais elevados em consequência das circunstâncias do ambiente.

Especificações - Unidades externas

Tipo Normal (Economia de espaço)

MODELO	Unidades de combinação	RXYQ34PAYL(E)	RXYQ36PAYL(E)	RXYQ38PAYL(E)	RXYQ40PAYL(E)	RXYQ42PAYL(E)	RXYQ44PAYL(E)
		RXYQ34PTL(E)	RXYQ36PTL(E)	RXYQ38PTL(E)	RXYQ40PTL(E)	RXYQ42PTL(E)	RXYQ44PTL(E)
Alimentação elétrica		YL: Sistema de 3 fases 4 fios, 380 V, 60 Hz TL: Sistema de 3 fases 3 fios, 220 V, 60 Hz					
Capacidade de resfriamento (*1)(*2)	kcal/h(*1)	81.400	85.100	91.200	97.200	101.000	104.000
	Btu/h(*1)	323.000	338.000	362.000	386.000	399.000	413.000
	kW(*1)	94,6	99,0	106	113	117	121
Capacidade de aquecimento	kcal/h	92.000	97.200	102.000	108.000	114.000	119.000
	Btu/h	365.000	386.000	406.000	427.000	450.000	471.000
	kW	107	113	119	125	132	138
Consumo de energia	Resfriamento (*2)	30,6	32,8	30,6	33,6	35,8	38,0
	Aquecimento	28,2	30,6	30,1	31,5	33,9	36,3
Controle de capacidade	%	5-100	4-100	4-100	4-100	4-100	4-100
Cor do Gabinete		Sem (E): Branco marfim (5Y7,5/1), Com (E): Bege (2,5Y6,5/1,5)					
Compressor	Tipo	Tipo Scroll hermeticamente selado					
	Saída do motor	kW	((2,7+4,5+4,5)X1)+((4,3+4,5+4,5)X1)	((4,3+4,5+4,5)X1)+((4,3+4,5+4,5)X1)	(4,5X1)+((2,5+4,5)X1)+((4,3+4,5+4,5)X1)	(4,5X1)+((2,7+4,5+4,5)X1)+((4,3+4,5+4,5)X1)	(4,5X1)+((2,7+4,5+4,5)X1)+((4,3+4,5+4,5)X1)
Taxa de fluxo de ar	m³/min	233+239	239+239	180+233+239	180+233+233	180+233+239	180+239+239
Dimensões (AxLxP)	mm	(1.680X1.240X765)+(1.680X1.240X765)					
Peso da máquina	kg	329+341	341+341	205+285+341	205+329+329	205+329+341	205+341+341
Nível de ruído	dB(A)	65	66	65	64	65	67
Faixa de operação	Resfriamento	°TBS -5 a 43					
	Aquecimento	°TBU -20 a 15,5					
Refrigerante	Tipo	R-410A					
	Carga	kg	11,5+11,7	11,7+11,7	7,2+9,5+11,7	7,2+11,5+11,5	7,2+11,5+11,7
Conexões de tubulação	Líquido	mm	φ 19,1 (Solda)	φ 19,1 (Solda)	φ 19,1 (Solda)	φ 19,1 (Solda)	φ 19,1 (Solda)
	Gás	mm	φ 34,9 (Solda)	φ 41,3 (Solda)	φ 41,3 (Solda)	φ 41,3 (Solda)	φ 41,3 (Solda)

MODELO	Unidades de combinação	RXYQ46PAYL(E)	RXYQ48PAYL(E)	RXYQ50PAYL(E)	RXYQ52PAYL(E)	RXYQ54PAYL(E)
		RXYQ46PTL(E)	RXYQ48PTL(E)	RXYQ50PTL(E)	RXYQ52PTL(E)	RXYQ54PTL(E)
Alimentação elétrica		YL: Sistema de 3 fases 4 fios, 380 V, 60 Hz TL: Sistema de 3 fases 3 fios, 220 V, 60 Hz				
Capacidade de resfriamento (*1)(*2)	kcal/h(*1)	109.000	114.000	120.000	124.000	127.000
	Btu/h(*1)	433.000	454.000	474.000	491.000	505.000
	kW(*1)	127	133	139	144	148
Capacidade de aquecimento	kcal/h	125.000	130.000	136.000	140.000	146.000
	Btu/h	495.000	515.000	539.000	556.000	580.000
	kW	145	151	158	163	170
Consumo de energia	Resfriamento (*2)	40,7	41,7	45,2	47,0	49,2
	Aquecimento	38,3	39,7	41,9	43,5	45,9
Controle de capacidade	%	3-100	3-100	3-100	3-100	3-100
Cor do Gabinete		Sem (E): Branco marfim (5Y7,5/1), Com (E): Bege (2,5Y6,5/1,5)				
Compressor	Tipo	Tipo Scroll hermeticamente selado				
	Saída do motor	kW	((1,4+4,5)X1)+((4,3+4,5+4,5)X1)+((4,3+4,5+4,5)X1)	((2,5+4,5)X1)+((4,3+4,5+4,5)X1)+((4,3+4,5+4,5)X1)	((1,6+4,5+4,5)X1)+((4,3+4,5+4,5)X1)+((4,3+4,5+4,5)X1)	((2,7+4,5+4,5)X1)+((4,3+4,5+4,5)X1)+((4,3+4,5+4,5)X1)
Taxa de fluxo de ar	m³/min	185+239+239	233+239+239	233+239+239	233+239+239	239+239+239
Dimensões (AxLxP)	mm	(1.680X1.240X765)+(1.680X1.240X765)+(1.680X1.240X765)				
Peso da máquina	kg	249+341+341	285+341+341	329+341+341	329+341+341	341+341+341
Nível de ruído	dB(A)	67	67	67	67	68
Faixa de operação	Resfriamento	°TBS -5 a 43				
	Aquecimento	°TBU -20 a 15,5				
Refrigerante	Tipo	R-410A				
	Carga	kg	7,9+11,7+11,7	9,5+11,7+11,7	11,3+11,7+11,7	11,5+11,7+11,7
Conexões de tubulação	Líquido	mm	φ 19,1 (Solda)	φ 19,1 (Solda)	φ 19,1 (Solda)	φ 19,1 (Solda)
	Gás	mm	φ 41,3 (Solda)	φ 41,3 (Solda)	φ 41,3 (Solda)	φ 41,3 (Solda)

Observações:
 1. Os modelos com (E) na característica dos componentes foram preparados para o calor e resistência à corrosão por oxidação, tais como os painéis externos, o motor do ventilador e a caixa de componentes elétricos, além das aletas do trocador de calor. Estes modelos são projetados especificamente para o uso em áreas que estão sujeitas aos danos por maresia e à poluição atmosférica. Entre em contato com a Daikin para mais informações.
 2. As especificações são baseadas nas seguintes condições:
 • Resfriamento: (*1) Temperatura interna de 27°C TBS, 19,5°C TBU e temperatura externa de 35°C TBS. (*2) Temperatura interna de 27°C TBS, 19,0°C TBU e temperatura externa de 35°C TBS.
 • Aquecimento: Temperatura interna de 20°C TBS e temperatura externa de 7°C TBS, 6°C TBU.
 • Diferença de nível: 0 m
 • Comprimento equivalente da tubulação: 7,5 m
 • Nível de ruído: Valor de conversão da câmara Anecóica, medido em um ponto 1 m na frente da unidade a uma altura de 1,5 m. Durante a operação, estes valores são normalmente consideravelmente mais elevados em consequência das circunstâncias do ambiente.

Para o projeto executivo a equipe de aplicação deverá ser contatada (application@daikin-mcquay.com.br)

Tipo High COP (Economia de energia)

MODELO	Unidades de combinação	RXYQ16PAHYL(E)	RXYQ18PAHYL(E)	RXYQ24PAHYL(E)	RXYQ26PAHYL(E)	RXYQ28PAHYL(E)	RXYQ30PAHYL(E)	RXYQ32PAHYL(E)
		RXYQ16PHTL(E)	RXYQ18PHTL(E)	RXYQ24PHTL(E)	RXYQ26PHTL(E)	RXYQ28PHTL(E)	RXYQ30PHTL(E)	RXYQ32PHTL(E)
Alimentação elétrica		YL: Sistema de 3 fases 4 fios, 380 V, 60 Hz TL: Sistema de 3 fases 3 fios, 220 V, 60 Hz						
Capacidade de resfriamento (*1)(*2)	kcal/h(*1)	38.800	43.600	58.100	63.000	67.800	72.600	77.300
	Btu/h(*1)	154.000	173.000	231.000	250.000	269.000	288.000	307.000
	kW(*1)	45,1	50,7	67,6	73,2	78,8	84,4	89,9
Capacidade de aquecimento	kcal/h	43.000	48.600	64.500	70.100	75.300	80.800	86.000
	Btu/h	171.000	193.000	260.000	278.000	299.000	321.000	341.000
	kW	50,0	56,5	75,0	81,5	87,5	94,0	100
Consumo de energia	Resfriamento (*2)	10,5	13,1	15,7	18,4	19,4	22,1	23,1
	Aquecimento	11,5	13,4	17,2	19,2	20,5	22,5	23,9
Controle de capacidade	%	10-100	8-100	7-100	6-100	6-100	5-100	5-100
Cor do Gabinete		Sem (E): Branco marfim (5Y7,5/1), Com (E): Bege (2,5Y6,5/1,5)						
Compressor	Tipo	Tipo Scroll hermeticamente selado						
	Saída do motor	kW	(4,5X1)+(4,5X1)	(4,5X1)+((1,4+4,5)X1)	(4,5X1)+(4,5X1)+(4,5X1)	(4,5X1)+(4,5X1)+((2,5+4,5)X1)	(4,5X1)+(4,5X1)+((2,5+4,5)X1)	(4,5X1)+(1,4+4,5)X1)+((2,5+4,5)X1)
Taxa de fluxo de ar	m³/min	180+180	180+185	180+180+180	180+180+185	180+180+233	180+185+233	180+233+233
Dimensões (AxLxP)	mm	(1.680X930X765)+(1.680X930X765)		(1.680X930X765)+(1.680X930X765)+(1.680X930X765)		(1.680X930X765)+(1.680X930X765)+(1.680X1.240X765)		(1.680X930X765)+(1.680X1.240X765)
Peso da máquina	kg	205+205	205+249	205+205+205	205+205+249	205+205+285	205+249+285	205+285+285
Nível de ruído	dB(A)	60	61	62	62	63	63	64
Faixa de operação	Resfriamento	°TBS -5 a 43						
	Aquecimento	°TBU -20 a 15,5						
Refrigerante	Tipo	R-410A						
	Carga	kg	7,2+7,2	7,2+7,9	7,2+7,2+7,2	7,2+7,2+7,9	7,2+7,2+9,5	7,2+7,9+9,5
Conexões de tubulação	Líquido	mm	φ 12,7 (Solda)	φ 15,9 (Solda)	φ 15,9 (Solda)	φ 19,1 (Solda)	φ 19,1 (Solda)	φ 19,1 (Solda)
	Gás	mm	φ 28,6 (Solda)	φ 28,6 (Solda)	φ 34,9 (Solda)	φ 34,9 (Solda)	φ 34,9 (Solda)	φ 34,9 (Solda)

MODELO	Unidades de combinação	RXYQ34PAHYL(E)	RXYQ36PAHYL(E)	RXYQ38PAHYL(E)	RXYQ40PAHYL(E)	RXYQ42PAHYL(E)	RXYQ44PAHYL(E)
		RXYQ34PHTL(E)	RXYQ36PHTL(E)	RXYQ38PHTL(E)	RXYQ40PHTL(E)	RXYQ42PHTL(E)	RXYQ44PHTL(E)
Alimentação elétrica		YL: Sistema de 3 fases 4 fios, 380 V, 60 Hz TL: Sistema de 3 fases 3 fios, 220 V, 60 Hz					
Capacidade de resfriamento (*1)(*2)	kcal/h(*1)	82.200	87.700	92.900	97.200	101.000	108.000
	Btu/h(*1)	326.000	348.000	368.000	386.000	399.000	427.000
	kW(*1)	95,6	102	108	113	117	125
Capacidade de aquecimento	kcal/h	92.000	97.200	103.000	108.000	114.000	119.000
	Btu/h	365.000	386.000	409.000	427.000	450.000	471.000
	kW	107	113	120	125	132	138
Consumo de energia	Resfriamento (*2)	25,8	26,8	30,3	32,1	34,3	37,3
	Aquecimento	25,8	27,2	29,4	31,0	33,4	34,9
Controle de capacidade	%	5-100	5-100	4-100	4-100	4-100	4-100
Cor do Gabinete		Sem (E): Branco marfim (5Y7,5/1), Com (E): Bege (2,5Y6,5/1,5)					
Compressor	Tipo	Tipo Scroll hermeticamente selado					
	Saída do motor	kW	((1,4+4,5)X1)+((2,5+4,5)X1)+((2,5+4,5)X1)	((2,5+4,5)X1)+((2,5+4,5)X1)+((2,5+4,5)X1)	((2,5+4,5)X1)+((2,5+4,5)X1)+((2,5+4,5)X1)	((2,5+4,5)X1)+((2,5+4,5)X1)+((2,5+4,5)X1)	((2,5+4,5)X1)+((2,5+4,5)X1)+((2,5+4,5)X1)
Taxa de fluxo de ar	m³/min	185+233+233	233+233+233	233+233+233	233+233+233	233+233+239	233+233+233
Dimensões (AxLxP)	mm	(1.680X930X765)+(1.680X1.240X765)+		(1.680X1.240X765)+(1.680X1.240X765)+(1.680X1.240X765)			
Peso da máquina	kg	249+285+285	285+285+285	285+285+329	285+285+329	285+285+341	285+329+329
Nível de ruído	dB(A)	64	65	65	65	66	65
Faixa de operação	Resfriamento	°TBS -5 a 43					
	Aquecimento	°TBU -20 a 15,5					
Refrigerante	Tipo	R-410A					
	Carga	kg	7,9+9,5+9,5	9,5+9,5+9,5	9,5+9,5+11,3	9,5+9,5+11,5	9,5+9,5+11,7
Conexões de tubulação	Líquido	mm	φ 19,1 (Solda)	φ 19,1 (Solda)	φ 19,1 (Solda)	φ 19,1 (Solda)	φ 19,1 (Solda)
	Gás	mm	φ 34,9 (Solda)	φ 41,3 (Solda)	φ 41,3 (Solda)	φ 41,3 (Solda)	φ 41,3 (Solda)

Observações:
 1. Os modelos com (E) na característica dos componentes foram preparados para o calor e resistência à corrosão por oxidação, tais como os painéis externos, o motor do ventilador e a caixa de componentes elétricos, além das aletas do trocador de calor. Estes modelos são projetados especificamente para o uso em áreas que estão sujeitas aos danos por maresia e à poluição atmosférica. Entre em contato com a Daikin para mais informações.
 2. As especificações são baseadas nas seguintes condições:
 • Resfriamento: (*1) Temperatura interna de 27°C TBS, 19,5°C TBU e temperatura externa de 35°C TBS. (*2) Temperatura interna de 27°C TBS, 19,0°C TBU e temperatura externa de 35°C TBS.
 • Aquecimento: Temperatura interna de 20°C TBS e temperatura externa de 7°C TBS, 6°C TBU.
 • Diferença de nível: 0 m
 • Comprimento equivalente da tubulação: 7,5 m
 • Nível de ruído: Valor de conversão da câmara Anecóica, medido em um ponto 1 m na frente da unidade a uma altura de 1,5 m. Durante a operação, estes valores são normalmente consideravelmente mais elevados em consequência das circunstâncias do ambiente.

Para o projeto executivo a equipe de aplicação deverá ser contatada (application@daikin-mcquay.com.br)

Especificações - Unidades externas

Tipo High COP (Economia de energia)

MODELO	Unidades de combinação	RXYQ46PAHYL(E) RXYQ46PHTL(E)	RXYQ48PAHYL(E) RXYQ48PHTL(E)	RXYQ50PAHYL(E) RXYQ50PHTL(E)	
		RXYQ12P(A)YL/TL(E) RXYQ16P(A)YL/TL(E) RXYQ18P(A)YL/TL(E)	RXYQ16P(A)YL/TL(E) RXYQ16P(A)YL/TL(E) RXYQ16P(A)YL/TL(E)	RXYQ16P(A)YL/TL(E) RXYQ16P(A)YL/TL(E) RXYQ18P(A)YL/TL(E)	
Alimentação elétrica		YL: Sistema de 3 fases 4 fios, 380 V, 60 Hz TL: Sistema de 3 fases 3 fios, 220 V, 60 Hz			
Capacidade de resfriamento (*1)(*2)	kcal/h(*1)	111.000	117.000	120.000	
	Btu/h(*1)	440.000	464.000	478.000	
	kW (*1)	129	136	140	
	kW (*2)	128	135	139	
Capacidade de aquecimento	kcal/h	124.000	129.000	134.000	
	Btu/h	491.000	512.000	532.000	
	kW	144	150	156	
Consumo de energia	Resfriamento (*2)	39,5	42,6	44,8	
	Aquecimento	37,3	38,7	41,1	
Controle de capacidade	%	3-100	3-100	3-100	
Cor do Gabinete		Sem (E): Branco marfim (5Y7,5/1), Com (E): Bege (2,5Y6,5/1,5)			
Compressor	Tipo	Tipo scroll hermeticamente selado			
	Saída do motor	kW	((2,5+4,5)X1)+((2,7+4,5+4,5)X1)+((4,3+4,5+4,5)X1)	((2,74+4,5+4,5)X1)+((2,7+4,5+4,5)X1)+((2,7+4,5+4,5)X1)	((2,7+4,5+4,5)X1)+((2,7+4,5+4,5)X1)+((4,3+4,5+4,5)X1)
Taxa de fluxo de ar	m³/min	233+233+239	233+233+233	233+233+239	
Dimensões (AxLxP)	mm	(1.680X1.240X765)+(1.680X1.240X765)+			
Peso da máquina	kg	285+329+341	329+329+329	329+329+341	
Nível de ruído	dB(A)	66	65	66	
Faixa de operação	Resfriamento	°TBS -5 a 43			
	Aquecimento	°TBU -20 a 15,5			
Refrigerante	Tipo	R-410A			
	Carga	kg	9,5+11,5+11,7	11,5+11,5+11,5	11,5+11,5+11,7
Conexões de tubulação	Líquido	mm	φ 19,1 (Solda)	φ 19,1 (Solda)	φ 19,1 (Solda)
	Gás	mm	φ 41,3 (Solda)	φ 41,3 (Solda)	φ 41,3 (Solda)

Observações: 1. Os modelos com (E) na característica dos componentes foram preparados para o calor e resistência à corrosão por oxidação, tais como os painéis externos, o motor do ventilador e a caixa de componentes elétricos, além das aletas do trocador de calor. Estes modelos são projetados especificamente para o uso em áreas que estão sujeitas aos danos por maresia e à poluição atmosférica. Entre em contato com a Daikin para mais informações.
2. As especificações são baseadas nas seguintes condições:
•Resfriamento: (*1) Temperatura interna de 27°C TBS, 19,5°C TBU, e temperatura externa de 35,0°C TBS.
(*2) Temperatura interna de 27°C TBS, 19°C TBU, e temperatura externa de 35°C TBS.
•Aquecimento: Temperatura interna de 20°C TBS, e temperatura externa de 7°C TBS, 6°C TBU.
•Comprimento equivalente da tubulação: 7,5 m
•Diferença de nível: 0 m
•Nível de ruído: Valor de conversão da câmara anecóica, medido em um ponto 1 m na frente da unidade a uma altura de 1,5 m.
Durante a operação, estes valores são normalmente consideravelmente mais elevados em consequência das circunstâncias do ambiente.

Lista de opcionais - Unidades internas

Tipo Cassete Round Flow (Fluxo circular - 360°)

Nº	Item	Tipo	FXFQ25P	FXFQ32P	FXFQ40P	FXFQ50P	FXFQ63P	FXFQ80P	FXFQ100P	FXFQ125P	
1	Painel decorativo		BYCP125K-W1								
2	Elemento selante da descarga de ar		KDBH55K160F								
3	Espaçador de painel		KDBP55H160FA								
4	Relacionados com filtros	Filtro de alta eficiência 65%	KAFP556H80					KAFP556H160			
		Filtro de alta eficiência 90%	KAFP557H80					KAFP557H160			
		Refil do filtro de alta eficiência 65%	KAFP552H80					KAFP552H160			
		Refil do filtro de alta eficiência 90%	KAFP553H80					KAFP553H160			
		Câmara do filtro	KDDFP55H160								
		Refil do filtro de longa vida Tipo sintético	KAFP551K160								
		Filtro Longa vida Ultra	KAFP55H160								
5	Kit de entrada de ar	Refil filtro Longa vida Ultra	KAFP55H160H								
		c/ suporte	Sem forma T e ventilador		KDDP55K160						
			Com forma T e sem ventilador		KDDP55K160K						
6	Ramificação do duto do trocador		KDJP55H80						KDJP55H160		
7	Kit de conexão do trocador		KKSJ55K160								
8	Kit de isolamento para alta umidade		KDTP55K80						KDTP55K160		

Tipo Cassete (Fluxo múltiplo compacto - 4 vias)

Nº	Item	Tipo	FXZQ20M	FXZQ25M	FXZQ32M	FXZQ40M	FXZQ50M
1	Painel decorativo		BYFQ60B8W1				
2	Elemento selante da descarga de ar		KDBH44BA60				
3	Espaçador de painel		KDBQ44BA60A				
4	Filtro de longa vida		KAFQ441BA60				
5	Kit de entrada de ar	Tipo instalação direta	KDDQ44XA60				

Tipo Cassete (2 vias)

Nº	Item	Tipo	FXCQ20M FXCQ25M FXCQ32M	FXCQ40M	FXCQ50M	FXCQ63M	FXCQ80M	FXCQ125M
1	Painel decorativo		BYBC32G-W1	BYBC50G-W1	BYBC63G-W1	BYBC80G-W1	BYBC125G-W1	
2	Relacionados com filtros	Filtro de alta eficiência 65% *1	KAFJ532G36	KAFJ532G56	KAFJ532G80	KAFJ532G160		
		Filtro de alta eficiência 90% *1	KAFJ533G36	KAFJ533G56	KAFJ533G80	KAFJ533G160		
		Câmara do filtro sucção inferior	KDDFJ53G36	KDDFJ53G56	KDDFJ53G80	KDDFJ53G160		
	Refil do filtro de longa vida	KAFJ531G36	KAFJ531G56	KAFJ531G80	KAFJ531G160			

Observação: *1 É necessário instalar o suporte para o filtro de alta eficiência.

Tipo Cassete (1 via)

Nº	Item	Tipo	FXKQ25MA	FXKQ32MA	FXKQ40MA	FXKQ63MA
1	Painel	Painel decorativo	BYK45FJW1			BYK71FJW1
		Espaçador de painel	KPB52F56W			KPB52F80W
2	Entrada de ar e descarga da saída de ar	Refil do filtro de longa vida	KAFJ521F56			KAFJ521F80
		Grelha de descarga de ar	K-HV7AW			K-HV9AW
		Tela do painel da descarga de ar	KDBJ52F56W			KDBJ52F80W
		Duto flexível (com obturador)	KFDJ52FA56			KFDJ52FA80

Tipo Duto Slim - Baixa pressão estática

Nº	Item	Tipo	FXDQ20PB	FXDQ25PB	FXDQ32PB
1	Kit de isolamento para alta umidade		KDT25N32		

Tipo Duto Slim - Baixa pressão estática

Nº	Item	Tipo	FXDQ40NB	FXDQ50NB	FXDQ63NB
1	Kit de isolamento para alta umidade		KDT25N50		KDT25N63

Lista de opcionais - Unidades internas

Tipo Duto - Média e Alta pressão estática

Nº	Item	Tipo	FXMQ20P FXMQ25P FXMQ32P	FXMQ40P	FXMQ50P FXMQ63P FXMQ80P	FXMQ100P FXMQ125P FXMQ140P	FXMQ200MA FXMQ250MA
1	Kit bomba de dreno		—				KDU30L250VE
2	Filtro de alta eficiência	65%	KAF372AA36	KAF372AA56	KAF372AA80	KAF372AA160	KAFJ372L280
		90%	KAF373AA36	KAF373AA56	KAF373AA80	KAF373AA160	KAFJ373L280
3	Câmara do filtro		KDDF37AA36	KDDF37AA56	KDDF37AA80	KDDF37AA160	KDJ3705L280
4	Refil do filtro de longa vida		KAF371AA36	KAF371AA56	KAF371AA80	KAF371AA160	KAFJ371L280
5	Kit do trocador do filtro de longa vida		KAF375AA36	KAF375AA56	KAF375AA80	KAF375AA160	
6	Painel de serviço		KTBJ25K36W	KTBJ25K56W	KTBJ25K80W	KTBJ25K160W	—
			KTBJ25K36F	KTBJ25K56F	KTBJ25K80F	KTBJ25K160F	
			KTBJ25K36T	KTBJ25K56T	KTBJ25K80T	KTBJ25K160T	
7	Adaptador da descarga de ar		KDAJ25K36A	KDAJ25K56A	KDAJ25K71A	KDAJ25K140A	

Tipo Aparente suspenso no teto

Nº	Item	Tipo	FXHQ32MA	FXHQ63MA	FXHQ100MA
1	Kit bomba de dreno		KDU50M60VE	KDU50M125VE	
2	Filtro de alta eficiência (malha de resina)		KAFJ501D56	KAFJ501D80	KAFJ501D112
3	Kit de tubulação tipo L (para descarga superior)		KHFP5M35		

Tipo Hi Wall

Nº	Item	Tipo	FXAQ20P	FXAQ25P	FXAQ32P	FXAQ40P	FXAQ50P	FXAQ63P
1	Kit bomba de dreno		K-KDU572EVE					

Tipo Piso aparente

Nº	Item	Tipo	FXLQ20MA	FXLQ25MA	FXLQ32MA	FXLQ40MA	FXLQ50MA	FXLQ63MA
1	Refil do filtro de longa vida		KAFJ361K28		KAFJ361K45		KAFJ361K71	

Tipo Piso embutido

Nº	Item	Tipo	FXNQ20MA	FXNQ25MA	FXNQ32MA	FXNQ40MA	FXNQ50MA	FXNQ63MA
1	Refil do filtro de longa vida		KAFJ361K28		KAFJ361K45		KAFJ361K71	

Lista de opcionais - Unidades externas

Tipos normais (Economia de espaço)

Nº	Item	Tipo	RXYQ5P(A)(E)	RXYQ8P(A)(E) RXYQ10P(A)(E)	RXYQ12P(A)(E) RXYQ14P(A)(E) RXYQ16P(A)(E) RXYQ18P(A)(E)
1	Seletor de Frio/Calor		KRC19-26A		
1-1	Caixa de instalação		KJB111A		
2	Tubulação de distribuição	Alimentador REFNET	KHRP26M22H (Máximo 4 ramificações)	KHRP26M22H (Máximo 4 ramificações) KHRP26M33H (Máximo 8 ramificações)	KHRP26M22H (Máximo 4 ramificações) KHRP26M33H e KHRP26M72H (Máximo 8 ramificações)
		Junta REFNET	KHRP26A22T	KHRP26A22T, KHRP26A33T	KHRP26A22T, KHRP26A33T, KHRP26A72T
3	Kit de tub. para conexões múlt. da unid. externa		—		
4	Kit de bandeja de dreno central		KWC26C160(E)	KWC26C280(E)	KWC26C450(E)
5	Kit mostrador pressão digital		BHGP26A1(E)		

Nº	Item	Tipo	RXYQ20P(A)(E) RXYQ22P(A)(E)	RXYQ24P(A)(E) RXYQ26P(A)(E) RXYQ28P(A)(E)	RXYQ30P(A)(E) RXYQ32P(A)(E) RXYQ34P(A)(E) RXYQ36P(A)(E)	RXYQ38P(A)(E) RXYQ40P(A)(E) RXYQ42P(A)(E) RXYQ44P(A)(E) RXYQ46P(A)(E)	RXYQ48P(A)(E) RXYQ50P(A)(E) RXYQ52P(A)(E) RXYQ54P(A)(E)
1	Seletor de Frio/Calor		KRC19-26A				
1-1	Caixa de instalação		KJB111A				
2	Tubulação de distribuição	Alimentador REFNET	KHRP26M22H (Máximo 4 ramificações) KHRP26M33H (Máximo 8 ramificações) KHRP26M72H (Máximo 8 ramificações)	KHRP26M22H (Máximo 4 ramificações), KHRP26M33H (Máximo 8 ramificações) KHRP26M72H (Máximo 8 ramificações), KHRP26M73H (Máximo 8 ramificações)			
		Junta REFNET	KHRP26A22T, KHRP26A33T KHRP26A72T	KHRP26A22T, KHRP26A33T, KHRP26A72T, KHRP26A73T			
3	Redução para tubo		KHRP26M73TP, KHRP26M73HP				
4	Kit de tub. para conexões múlt. da unid. externa		BHFP22P100				
5	Kit de bandeja de dreno central		KWC26C280(E) KWC26C450(E)	KWC26C450(E)X2	KWC26C280(E) KWC26C450(E)X2	KWC26C450(E)X3	
			BHGP26A1(E)				

(E): Especificação com tratamento anticorrosivo.

Tipos High COP (Economia de energia)

Nº	Item	Tipo	RXYQ16P(A)H(E) RXYQ18P(A)H(E)	RXYQ24P(A)H(E) RXYQ26P(A)H(E)	RXYQ28P(A)H(E) RXYQ30P(A)H(E)	RXYQ32P(A)H(E) RXYQ34P(A)H(E)	RXYQ36P(A)H(E) RXYQ38P(A)H(E) RXYQ40P(A)H(E) RXYQ42P(A)H(E) RXYQ44P(A)H(E) RXYQ46P(A)H(E) RXYQ48P(A)H(E) RXYQ50P(A)H(E)
1	Seletor de Frio/Calor		KRC19-26A				
1-1	Caixa de instalação		KJB111A				
2	Tubulação de distribuição	Alimentador REFNET	KHRP26M22H (Máximo 4 ramificações) KHRP26M33H (Máximo 8 ramificações) KHRP26M72H (Máximo 8 ramificações)	KHRP26M22H (Máximo 4 ramificações), KHRP26M33H (Máximo 8 ramificações) KHRP26M72H (Máximo 8 ramificações), KHRP26M73H (Máximo 8 ramificações)			
		Junta REFNET	KHRP26A22T, KHRP26A33T KHRP26A72T	KHRP26A22T, KHRP26A33T, KHRP26A72T, KHRP26A73T			
3	Redução para tubo		KHRP26M73TP, KHRP26M73HP				
4	Kit de tub. para conexões múlt. da unid. externa		BHFP22P100				
5	Kit de bandeja de dreno central		KWC26C280(E)X2	KWC26C280(E)X3	KWC26C280(E)X2 KWC26C450(E)	KWC26C280(E) KWC26C450(E)X2	KWC26C450(E)X3
			BHGP26A1				

(E): Especificação com tratamento anticorrosivo.

Controle remoto de navegação (Controlador remoto com fio) (Opcional)



BRC1E61

- Botões maiores e teclas de setas para tornar a operação mais fácil.
- Guia no visor explica cada configuração.
- Visor LCD com matriz pontilhada e luz de fundo para tornara visualização mais fácil.
- O timer de programação semanal pode ser configurado facilmente.
- Estão disponíveis 10 idiomas de exibição. (Inglês, Alemão, Francês, Espanhol, Italiano, Português, Grego, Holandês, Russo e Turco)

Controle remoto com fios (Opcional)

Exibe a configuração atual do fluxo de ar, swing, temperatura, modo de operação e timer.



BRC1C62

Controle remoto com fio com timer de programação semanal (Opcional)

Adicione semanalmente a função de timer de programação.



BRC1D61

Observações: 1. Controles remotos padrão (BRC1C62) não são exigidos. 2. Se o BRC1D61 estiver conectado ao controlador remoto central (DCS303A51, DCS302CA61, DCS301BA61, DST301BA61), a função de programação não estará disponível.

Controle remoto sem fio (Opcional)



Controle remoto sem fio

Unidade receptora de sinal (Tipo separado)

- É possível operá-lo e ajustá-lo do mesmo modo do controle remoto com fio.
- Está inclusa uma unidade receptora de sinal compacta (tipo separada) para ser montada na parede ou no teto.
 - Uma unidade receptora de sinal (tipo instalado) para um tipo de cassete montado no teto (fluxo circular, fluxo múltiplo compacto, fluxo duplo), tipo suspenso no teto e tipo montado na parede, é montada na unidade interna.



A unidade receptora de sinal pode ser instalada no painel
Ex.: ex. Tipo Cassete montado no teto (Fluxo circular)



Unidade receptora de sinal (Tipo instalado)

*O controlador remoto sem fio e a unidade receptora de sinal são vendidos em conjunto. * Verifique na página 49 o nome de cada modelo.

Controle remoto simplificado (Opcional)



Tipo Exposto (BRC2C51)

Tipo embutido (Para uso em hotéis) (BRC3A61)

- O controle remoto centralizou seus seletores e interruptores de operação mais usados (on/off, modo de operação, ajuste da temperatura e volume do fluxo de ar), sendo apropriado para o uso em quartos de hotel ou em salas de conferência.
- O controle remoto externo trabalha junto com um sensor termostato.



O controle remoto do tipo embutido se adapta no painel da mesa de cabeceira ou em uma cômoda no quarto do hotel.

O controle remoto com fios suporta uma grande faixa de funções

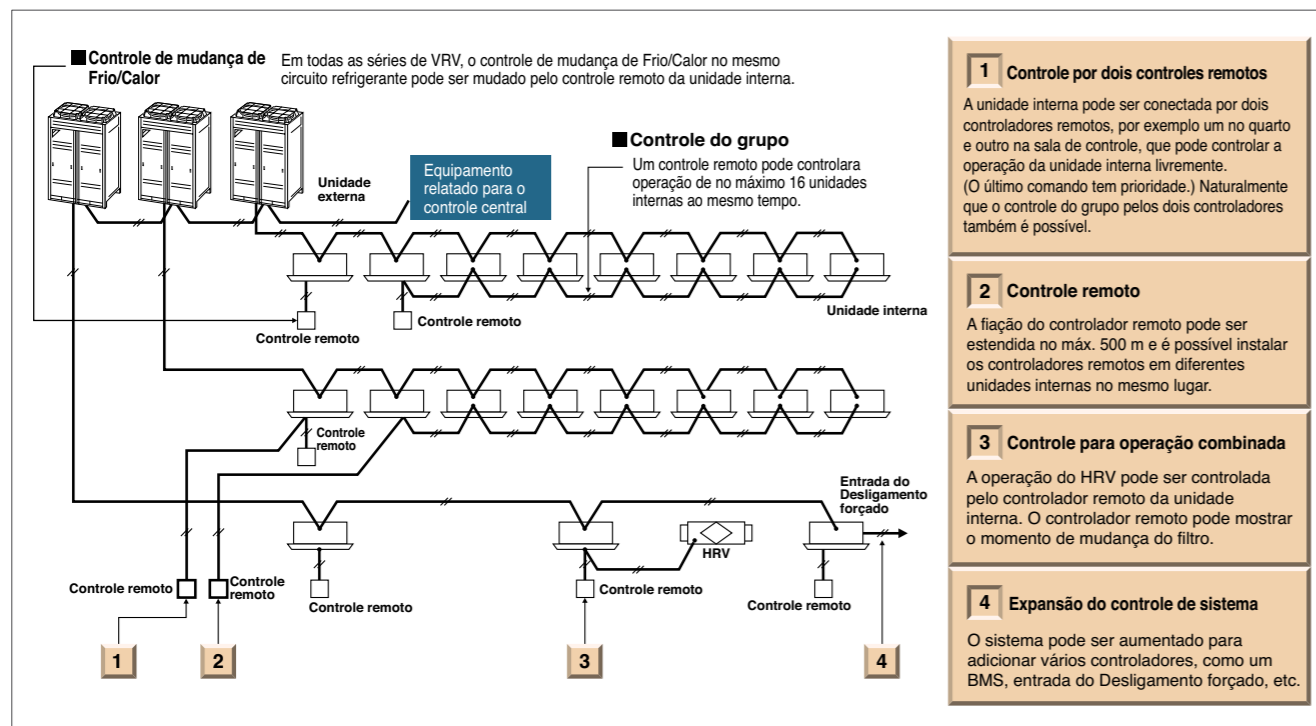

Grande variedade de controles remotos para unidades internas

	FXFQ	FXZQ	FXCQ	FXKQ	FXDQ	FXMQ	FXHQ	FXAQ	FXL(N)Q
Controle remoto de navegação (Controle remoto com fio) (BRC1E61)	●	●	●	●	●	●	●	●	●
Controle remoto com fios (BRC1C62)	●	●	●	●	●	●	●	●	●
Controle remoto com timer de programação semanal (BRC1D61)	●	●	●	●	●	●	●	●	●
Controle remoto sem fio* (Instalado um tipo de unidade receptora de sinal)	●	●	●				●	●	
Controle remoto sem fio* (Separar tipo de unidade receptora de sinal)				●	●	●			●
Controle remoto simplificado (Tipo exposto) (BRC2C51)					●	●			●
Controle remoto simplificado (Tipo embutido para uso em hotéis) (BRC3A61)					●	●			●

* Verifique na página 49 para o nome de cada modelo.

- Até 64 grupos de unidades internas (128 unidades) podem ser controladas centralmente.
- Controles opcionais para controles centrais podem ser combinados livremente e o sistema pode ser projetado de acordo com o tamanho e finalidade do edifício.
- A integração do sistema com vários equipamentos periféricos de condicionamento de ar como o HRV (Ventilador de Recuperação de Calor) é fácil.
- A fiação pode se estender em um comprimento total de até 2 km, e adapta-se facilmente à expansão de sistema em grande escala.

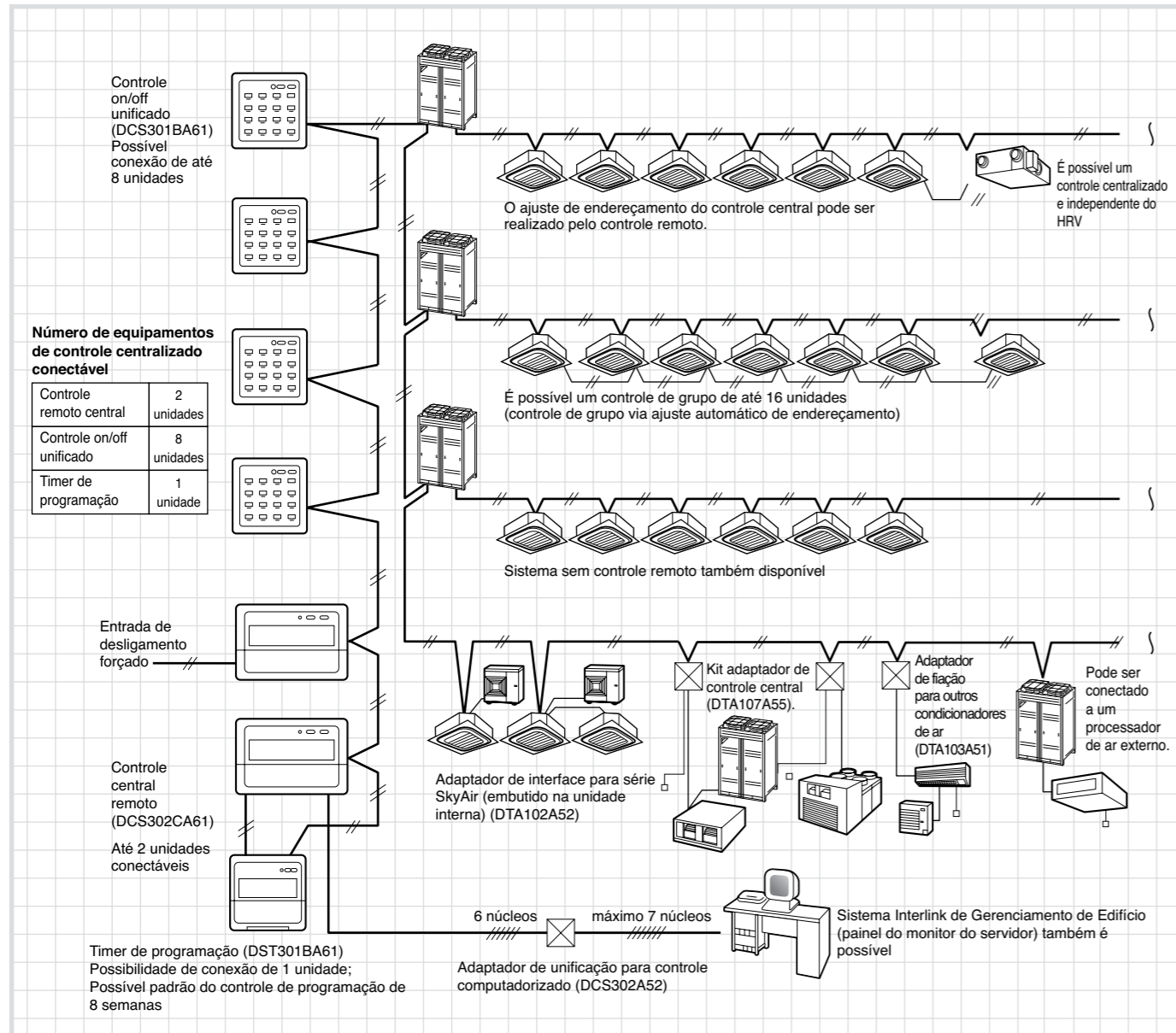

• Determinadas unidades internas limitam as funções de alguns sistemas de controle. Para mais detalhes, verifique o Manual de Engenharia.

Controle remoto central residencial* (Opcional)



DCS303A51

Máximo 16 grupos de unidades internas podem ser facilmente controladas com um amplo painel LCD.

- Máximo 16 grupos (128 unidades internas) controláveis
- Luz de fundo e amplo painel LCD para tornar a leitura mais fácil
- ON/OFF, ajustes de temperatura e a programação podem ser controlados individualmente pelas unidades internas.
- Todas as unidades internas podem ser ligadas ou desligadas pelo botão "ALL".
- Cada grupo tem um botão específico por comodidade.
- Mostrador da temperatura externa

* Somente para uso residencial. Não pode ser usado com outros equipamentos de controle centralizados.

Controle remoto central (Opcional)



DCS302CA61

Máximo 64 grupos de unidades internas podem ser controladas individualmente com o controlador Remoto LCD.

- Máximo 64 grupos (128 unidades internas) controláveis
- Máximo 128 grupos (128 unidades internas) são controláveis usando 2 controladores remotos centrais, que podem controlar 2 lugares diferentes.
- Controle por zona
- Visor de código de mau funcionamento
- Comprimento máximo de fiação de 1.000 m (Total: 2.000 m)
- Conectável com controlador Unificado ON/OFF, timer de programação e sistema BMS
- Volume e a direção do fluxo de ar podem ser controlados individualmente para as unidades internas em cada operação de grupo.
- O modo e o volume da ventilação podem ser controlados pelo Ventilador de Recuperação de Calor (HRV).
- Até 4 pares de ON/OFF podem ser ajustados por dia conectando um timer de programação.

Controle unificado ON/OFF (Opcional)



DCS301BA61

Máximo 16 grupos de unidades internas podem ser operadas simultânea ou individualmente.

- Máximo 16 grupos (128 unidades internas) controláveis
- 2 controles remotos podem ser usados para controlar de 2 lugares diferentes.
- Indicação do status de operação (Operação normal, Alarme)
- Indicação de controle centralizado
- Comprimento máximo de fiação de 1.000 m (Total: 2.000 m)
- Tamanho compacto (Espessura: 16 mm)
- Conectável com controle remoto central, timer de programação e sistema BMS.

Timer de programação (Opcional)



DST301BA61

Máximo 128 unidades internas podem ser operadas conforme determinação do programa.

- Máximo 128 unidades internas controláveis
- Quando usado em combinação com um controle remoto central, máximo de 8 perfis de programação semanal podem ser ajustados, enquanto o controle central pode ser usado para selecionar as zonas desejadas. Até 2 pares de ON/OFF podem ser ajustados por o dia.
- Máximo de 48 horas de backup de energia
- Comprimento máximo de fiação de 1.000 m (Total: 2.000 m)
- Tamanho compacto (Espessura: 16 mm)
- Conectável com controlador Remoto Central, controlador Unificado ON/OFF e sistema BMS.

* Verifique na página 49 para o nome de cada modelo.



As funções de comunicação nos ícones de fácil uso do controlador multilinguagem simplificam o controle centralizado do sistema VRV.

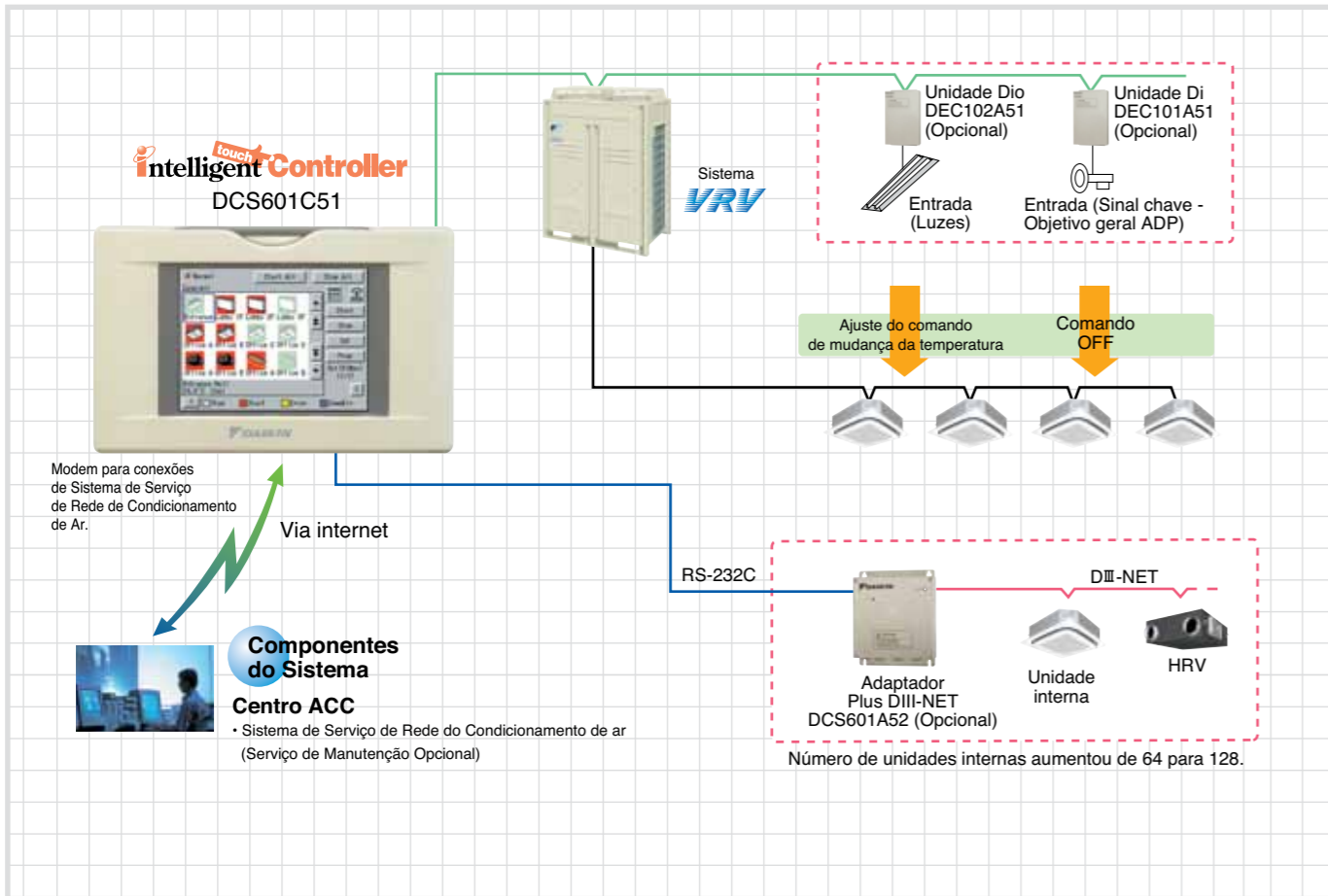

Características

- Monitor LCD colorido com painel touch screen
- Controle de tamanho reduzido
- Projeto simplificado
- Multi linguagem (Inglês, Francês, Italiano, Alemão, Espanhol, Holandês, Português, Chinês e Coreano)
- Programação anual
- Mudança automática de frio/calor
- Limite de temperatura
- Função avançada de histórico
- Função de Bloqueio Simples
- Modem interno para conexão com o sistema de Serviço de Rede de Ar Condicionado (Opcional)
- Duplicação do número de unidades internas conectáveis pela adição de um Adaptador Plus DIII-NET (Opcional)
- Sistema de Serviço de Rede de Ar Condicionado (Serviço de Manutenção Opcional)
- Gestão de instalações/equipamentos que não são aparelhos de A/C (Adicionando unidade Dio ou unidade de Di)



Interface para BACnet® e LonWorks®

Sistemas de controle integrados que reconhecem a programação de abertura dos sistemas de controle

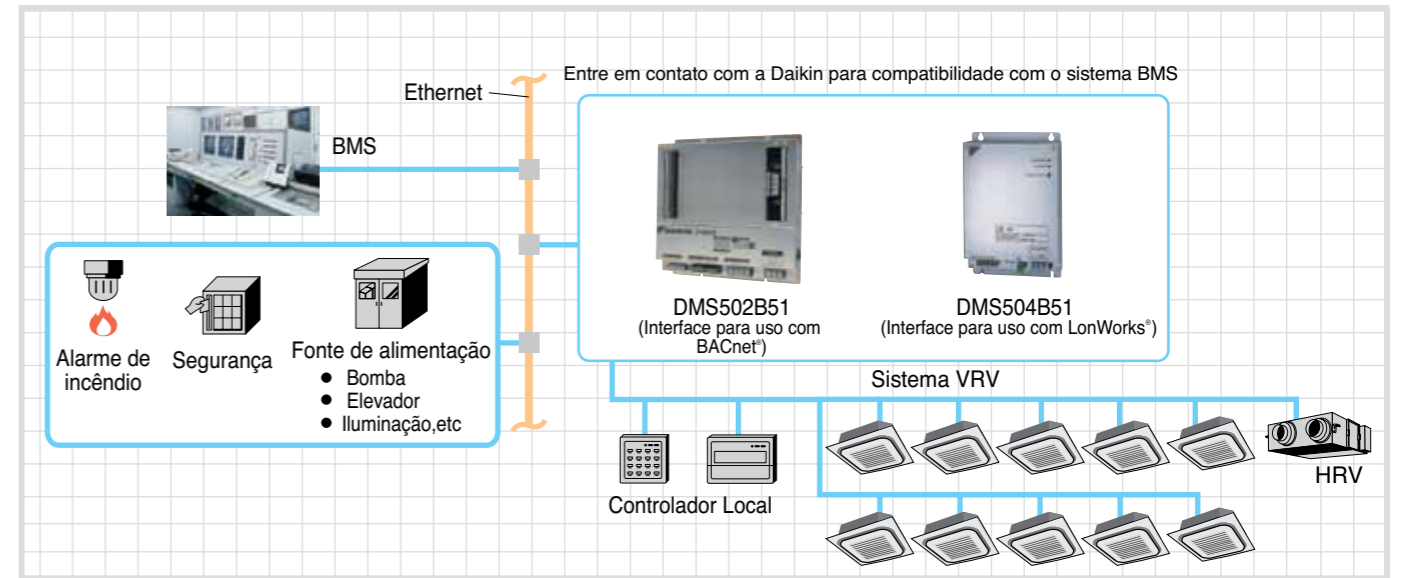

■ Maior compatibilidade com BMS utilizando padrões internacionais de comunicação, BACnet® ou LonWorks®

Interface DMS502B51 para uso com BACnet®

- Certificação BTL
- Dados PPD (Requerida placa Di opcional.)
- ISO 16484-5 (Não suporta o protocolo IEEE 802.3 para BACnet®)
- De acordo com classe 3 (ASHRAE 135-1995)
- Dispositivo padrão BACnet® B-ASC (ASHRAE 135-2001)
- Até 40 unidades externas e 256 unidades internas em uma porta (adaptador opcional)

Interface DMS504B51 para uso em LonWorks®

- Arquivo XIF confirmando as especificações da unidade.
- Conectável a até 10 unidades externas e 64 unidades internas.

Sistema de Serviço de Rede de Condicionamento de Ar

Serviços de Manutenção que aumentam os lucros e a satisfação do cliente

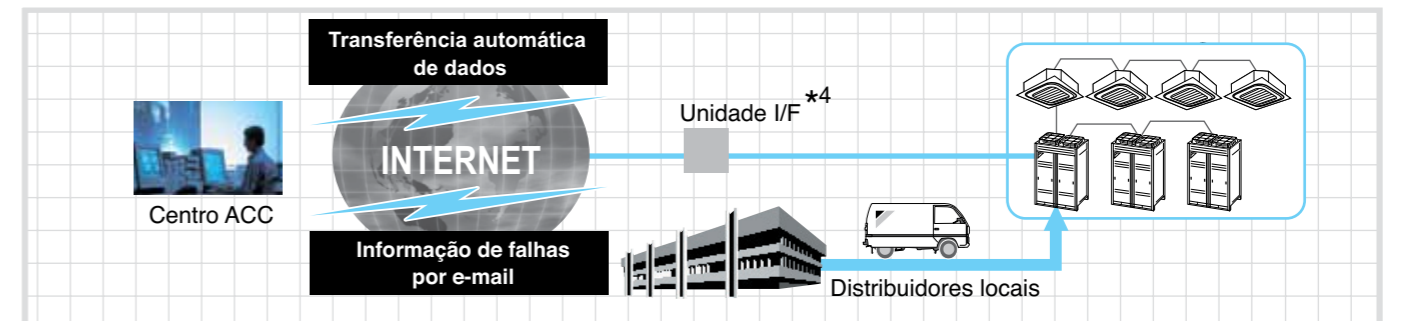

- Sistema de diagnóstico on-line 24 horas
- Economia de energia e aumento da vida operacional do sistema de condicionamento de ar
- Administração de manutenção via relatório do sistema de serviço de rede A/C
- Serviço confiável com o menor tempo de ligação

*1. O nome do modelo varia de acordo com o tamanho do sistema.
 *2. BACnet® é marca registrada da American Society of Heating, Refrigerating and Air-Conditioning Engineers (ASHRAE).
 *3. LonWorks® é marca registrada da Echelon Corporation.
 *4. Para uma unidade I/F, uma das seguintes opções pode ser selecionada: **Controlador Local**, Intelligent Touch Controller ou Intelligent Manager III.
 *5. Verifique a página Opções para o nome de cada modelo.

A transmissão de alta velocidade do DIII-NET permite um controle mais avançado do sistema VRV, proporcionando a você um maior conforto.

- Linha DIII-NET
- Linha de comunicação de rede BACnet®/Ethernet ou LonWorks®
- - - Linha de sinal de contato

O sistema DIII-NET proporciona:

- Controle e monitoramento integrando uma grande variedade dos condicionadores de ar no edifício inteiro.
- Economia no cabeamento do edifício usando cabos simples, dois fios. Facilitação do trabalho de fiação diminuindo as falhas.
- Ajustes adicionais de instalação e execução. Um cabeamento que pode ser estendido a até 2 quilômetros de comprimento.
- Diferentes controles de equipamento juntados com flexibilidade no sistema para a hierarquização da diversificação de riscos.
- Trocadores de calor totais da Daikin e outros dispositivos sob o controle integral.

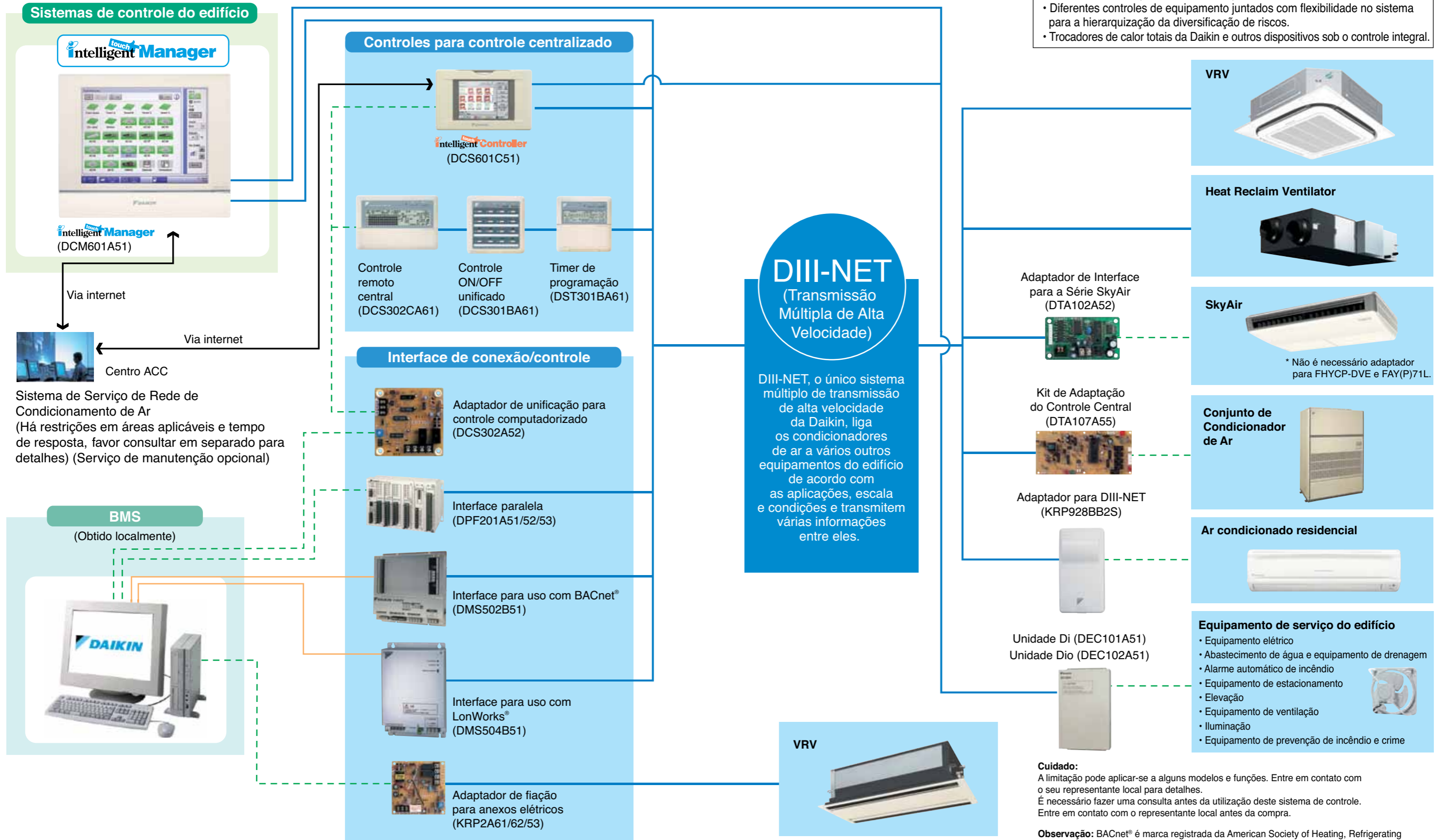

Lista de opcionais - Sistemas de controles

Acessórios opcionais para o sistema de controle operacional

Nº	Item	Tipo	FXFQ-P	FXZQ-M	FXCQ-M	FXKQ-MA	FXDQ-PB FXDQ-NB	FXMQ-P	FXMQ-MA	FXHQ-MA	FXAQ-P	FXLQ-MA FXNQ-MA	
1	Controlador remoto	Sem fio	BRC7F634F	BRC7E530W	BRC7C62	BRC4C61	BRC4C65	BRC4C65	BRC4C62	BRC7EA63W	BRC7EA618	BRC4C62	
		Com fio	BRC1C62										
2	Controlador remoto de navegação (Controlador remoto com fio)		BRC1E61										
3	Controlador remoto com timer de programação semanal		BRC1D61										
4	Controlador remoto simplificado (tipo exposto)		—					BRC2C51			—		BRC2C51
5	Controlador remoto para uso em hotel (tipo embutido)		—					BRC3A61			—		BRC3A61
6	Adaptador para fiação		*KRP1C63	*KRP1BA57	*KRP1B61	KRP1B61	*KRP1BA56	*KRP1C64	KRP1B61	KRP1B3	—	KRP1B61	
7-1	Adaptador de fiação para anexos elétricos (1)		*KRP2A62	*KRP2A62	*KRP2A61	KRP2A61	*KRP2A53	*KRP2A61	KRP2A61	*KRP2A62	*KRP2A61	KRP2A61	
7-2	Adaptador de fiação para anexos elétricos (2)		*KRP4AA53	*KRP4AA53	*KRP4AA51	KRP4AA51	*KRP4A54	*KRP4AA51	KRP4AA51	*KRP4AA52	*KRP4AA51	KRP4AA51	
8	Sensor remoto (para temperatura interna)		KRCS01-4B	KRCS01-1B			KRCS01-4B			KRCS01-1B			
9	Caixa de instalação para o adaptador PCB ☆		Observações 2,3 KRP1H98	Observação 4,6 KRP1BA101	Observações 2,3 KRP1B96	—	Observações 4,6 KRP1BA101	Observações 2,3 KRP4A96	—	Observação 3 KRP1CA93	Observações 2,3 KRP4A93	—	
10	Adaptador de controle externo para unidade externa (Deve ser instalado em unidades internas)		*DTA104A62	*DTA104A62	*DTA104A61	DTA104A61	*DTA104A53	*DTA104A61	DTA104A61	*DTA104A62	*DTA104A61	DTA104A61	
11	Adaptador para vários utilizadores		—									DTA114A61	—

Observação: 1. Caixa de instalação ☆ é necessária para cada adaptador marcado *.
 2. Até 2 adaptadores podem ser fixados para cada caixa de instalação.
 3. Somente uma caixa de instalação pode ser instalada em cada unidade interna.
 4. Até 2 caixas de instalação podem ser instaladas em cada unidade interna.
 5. Caixa de instalação ☆ é necessária para segundo adaptador.
 6. Caixa de instalação ☆ é necessária para cada adaptador.

Configuração do sistema

Nº	Item	Nº do Modelo	Função
1	Controlador remoto central residencial	Observação 2 DCS303A51	Até 16 grupos de unidades internas (128 unidades) podem ser controladas facilmente usando um amplo painel de LCD. A função ON/OFF, os ajustes de temperatura e a programação podem ser controlados individualmente para as unidades internas.
2	Controlador remoto central	DCS302CA61	Até 64 grupos de unidades internas (128 unidades) podem ser conectados, e os ajustes de ON/OFF, temperatura e monitoramento podem ser realizados individualmente ou simultaneamente. Conectável a até 2 controladores em um sistema.
2-1	Caixa elétrica com terminal aterrado (3 blocos)	KJB311AA	
3	Controlador ON/OFF unificado	DCS301BA61	Até 16 grupos de unidades internas (128 unidades) podem ser acionadas, ligadas/desligadas individualmente ou simultaneamente, e a operação e o mau funcionamento podem ser exibidos. Pode ser usado em combinação com até 8 controladores.
3-1	Caixa elétrica com terminal aterrado (2 blocos)	KJB212AA	
3-2	Filtro de ruído (usado apenas para interface eletromagnética)	KEK26-1A	
4	Timer de programação	DST301BA61	A programação semanal pode ser controlada pelo controle unificado para até 64 grupos de unidades internas (128 unidades). Pode ligar/desligar as unidades duas vezes por dia.
5	Adaptador de interface para a Série SkyAir	Para SkyAir: FD(Y)M-FA, FDY-KA, FDYB-KA, FV(Y)P-J-A	* Adaptadores requeridos para conectar produtos que não sejam os produtos do Sistema VRV ao sistema de comunicação de alta velocidade DIII-NET adaptado ao Sistema VRV.
6	Kit adaptador de controle central	Para UAT(Y)-K(A), FD-K	* Para usar alguns dos controladores opcionais acima, um adaptador apropriado deve ser instalado na unidade do produto a ser controlado.
7	Adaptador de fiação para outro condicionador de ar	* DTA103A51	
8	DIII-NET Adaptador de Expansão	DTA109A51	Até 1024 unidades podem ser controladas centralmente em 64 grupos diferentes. Restrições de fiação (comprimento máximo: 1.000 m, comprimento total da fiação: 2.000 m, número máximo de ramificações: 16) aplicar em cada adaptador.
8-1	Placa de montagem	KRP4A92	Placa de fixação para DTA109A51

Observações: 1. Caixa de instalação para * adaptador deve ser obtida no local.
 2. Somente para uso residencial. Não pode ser usado com outros equipamentos de controle centralizados.

Sistema de gerenciamento de edifícios

No.	Item			Modelo	Função	
1	Intelligent Touch Controller	Básico	Hardware	Intelligent Touch Manager	DCS601C51	• Sistema de gerenciamento de condicionamento de ar que pode ser controlado por uma unidade compacta "tudo-em-um".
1-1		Opção	Hardware	Adaptador DIII-NET plus	DCS601A52	• É possível 64 grupos adicionais (10 unidades externas)
1-2	Caixa elétrica com terminal aterrado (4 blocos)				KJB411A	• Caixa de controle embutida na parede.
2	Intelligent Touch Manager	Básico	Hardware	Intelligent Touch Manager	DCM601A51	• Sistema de gerenciamento de ar condicionado que pode ser controlado através de touch screen.
2-1		Opção	Hardware	Adaptador ITM plus	DCM601A52	• 64 grupos adicionais possíveis (10 unidades exteriores) Máximo 7 adaptadores ITM plus podem ser ligados ao Intelligent Touch Manager.
2-2				Integrador ITM	DCM601A53	• Máximo 5 Intelligent Touch Managers podem ser integrados
2-3		Software	Distribuidor proporcional ITM power		DCM002A51	• Consumo de energia das unidades interiores são calculados com base no funcionamento da unidade interior e no consumo de energia da unidade exterior indicado pelo medidor de kWh.
2-4			Navegador de energia ITM		DCM008A51	• Consumo de energia de prédio pode ser visualizado. Pode ser encontrado desperdício de energia do ar condicionado
2-5	Di unit				DEC101A51	• 8 pares baseado em um par de entrada on/off e uma entrada adicional.
2-6	Dio unit				DEC102A51	• 4 pares baseado em um par de entrada on/off e uma entrada adicional.
3	Linha de comunicação	* Interface 1 para utilização em BACnet*			DMS502B51	• Unidade de Interface para permitir comunicações entre VRV e BMS. Operação e monitoramento de sistemas de condicionamento de ar pelo comunicador LONWORKS®.
3-1		Placa opcional D III			DAM411B51	• Kit de Expansão, instalado no DMS502B51, para fornecer mais 2 portas DIII-NET de comunicação. Não utilizável independentemente.
3-2		Placa opcional Di			DAM412B51	• Kit de expansão, instalado no DMS502B51, para fornecer mais 16 pontos de entrada de controle de água. Não usado independentemente.
4		* Interface 2 para utilização em LONWORKS*			DMS504B51	• Unidade de interface para permitir a comunicação entre VRV e BMS. Operação e monitoramento de sistemas de ar condicionado através de comunicação LonWorks®.
5		Contato/Sinal analógico	Adaptador para unificação controle computadorizado			* DCS302A52

Observações: *1. BACnet® é marca registrada da American Society of Heating, Refrigerating and Air-Conditioning Engineers (ASHRAE).

*2. LONWORKS® é uma marca registrada da Echelon Corporation.

*3. Caixa de instalação para adaptador deve ser obtida no local.

HRV Ventilador de recuperação de calor - Série VAM

O HRV cria um ambiente de alta qualidade em conjunto com o condicionador de ar

Melhor eficiência entálpica*¹
Maior pressão estática externa*²
Mais funções de economia de energia

Esta série VAM fornece uma eficiência entálpica*¹ mais elevada devido ao aumento de desempenho do novo elemento de filme ultra fino. Além disso, o aumento pressão estática externa*² proporciona maior flexibilidade para a instalação. Junto com estas três significativas melhorias, a função exclusiva Daikin - Operação de resfriamento livre noturno - contribui para o menor consumo de energia e maior conforto no ambiente.

*¹ Para modelos: VAM150/250/350/650/800/1000/2000GJVE
 *² Para modelos: VAM150/350/500GJVE

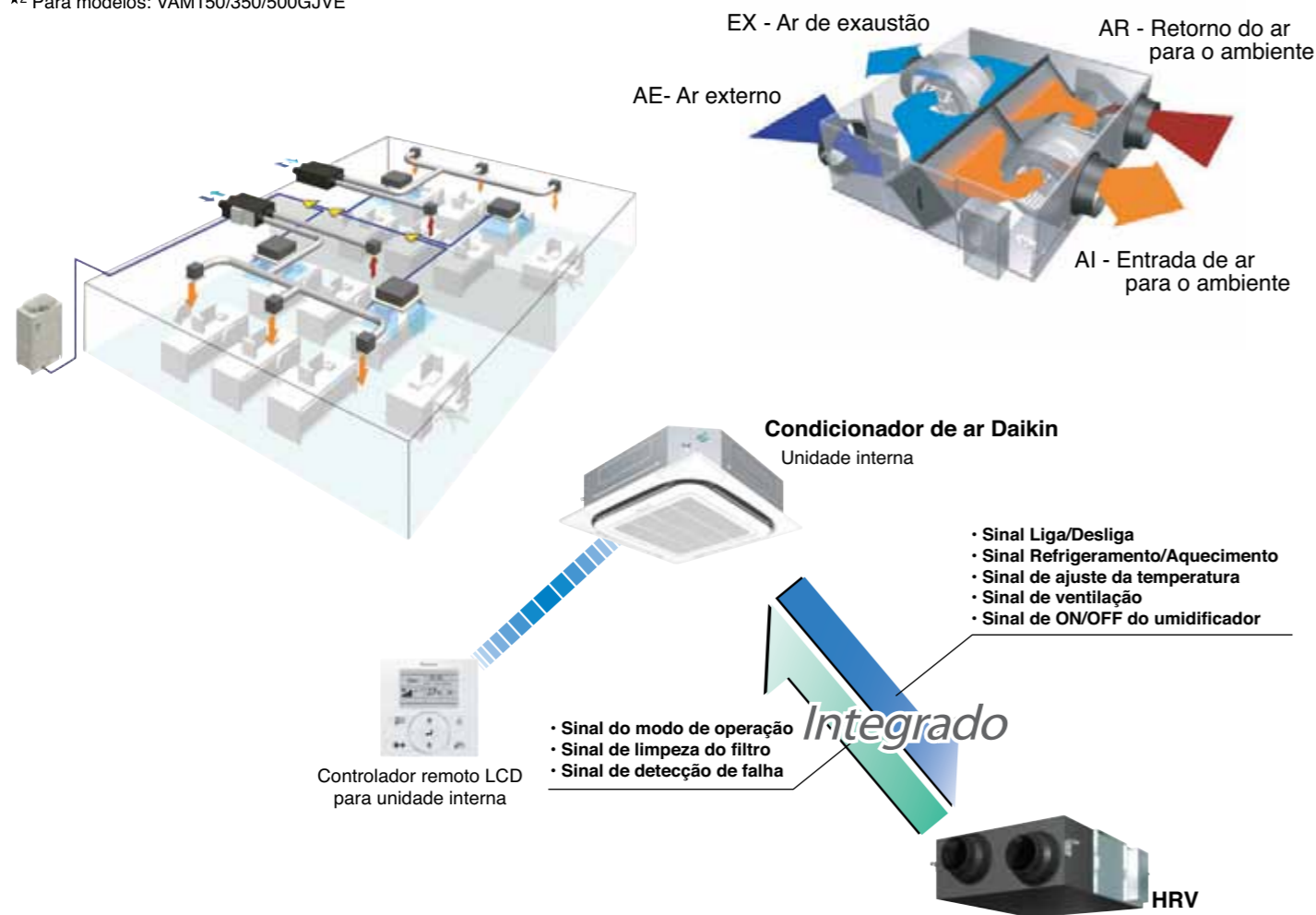

Equipamento compacto

Com apenas 306 mm de altura, a unidade é facilmente instalada em pequenos espaços, tais como tetos rebaixados.

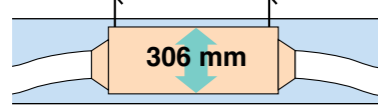

*Para VAM500GJVE

Controle de energia

A carga do condicionador de ar foi reduzida em aproximadamente 31%!

Compatível com clima frio

Operação padrão em temperaturas de até -15

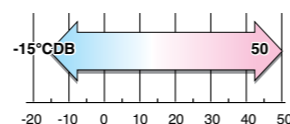

Nomes dos modelos

VAM150GJVE	VAM800GJVE
VAM250GJVE	VAM1000GJVE
VAM350GJVE	VAM1500GJVE
VAM500GJVE	VAM2000GJVE
VAM650GJVE	



A carga do condicionador de ar foi reduzida em aproximadamente 31%!

Troca de calor total da Ventilação

Esta unidade recupera a energia térmica perdida com a ventilação e reduz a mudança de temperatura causada por ela, conservando, deste modo, a energia e reduzindo a carga térmica do sistema de condicionamento de ar.

A eficiência entálpica melhorou drasticamente ao empregar o novo elemento de filme fino! (modelo VAM-GJ)

Devido ao filme mais fino:

- Diminui a resistência da umidade nas lâminas divisórias drasticamente.
- Libera mais espaço para camadas extras no elemento, resultando em aumento da eficácia da área de entrada e exaustão de ar.

Absorção da umidade aumentou aproximadamente 10%

23%

Chave do controle do modo de auto ventilação

Muda automaticamente o modo da ventilação (Modo de Troca de Calor Total/Modo Bypass) de acordo com o status de operação do condicionador de ar.

6%

Controle de pré-resfriamento e preaquecimento

Reduz a carga do condicionador de ar ao não executar o HRV quando o ar ainda estiver puro logo após o condicionador de ar ser ligado.

2%

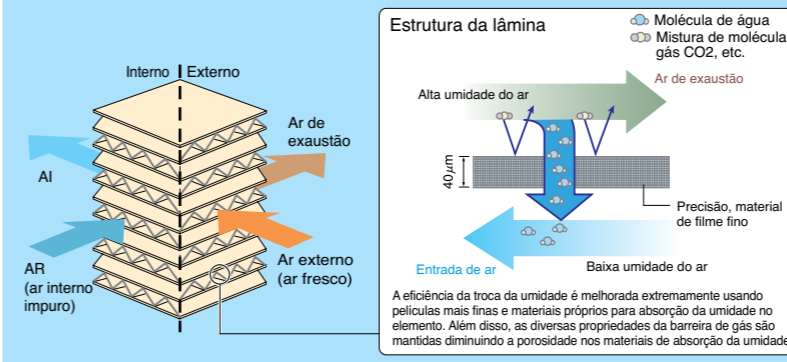

- Os valores de redução da carga do condicionador de ar podem variar de acordo com o clima e outras condições ambientais no local da instalação da máquina.
- Os valores de redução da carga do condicionador de ar são baseados nas seguintes condições:
 Aplicação: Edifício de escritórios de Tóquio
 Características do edifício: 2 pisos acima da terra, 6 pisos subterrâneos, área do piso de 2.100 m²
 Densidade de pessoas: 0,25 pessoas/m²
 Volume da ventilação: 25 m³/h
 Nível do condicionamento de ar interno: verão 25°C 50% UR, estações intermediárias 24°C 50% UR, inverno 22°C 40% UR
 Tempo de operação: 2.745 horas (9 horas por dia, aprox. 25 dias por mês)
 Método de cálculo: simulação baseada em "MICRO-HASP/1982" da Japan Building Mechanical and Electrical Engineers Association.

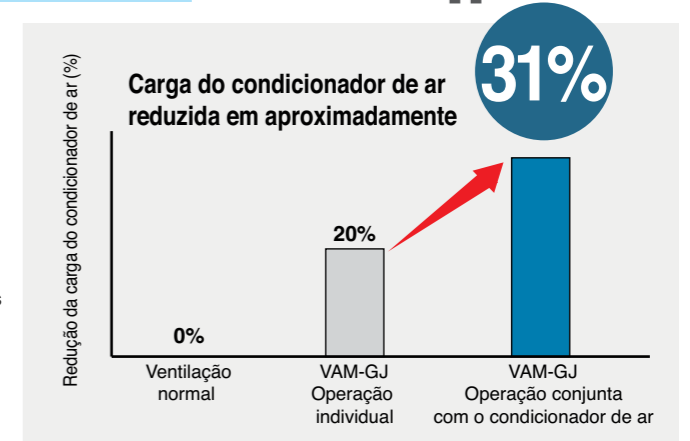

Operação de free cooling noturno¹

A operação de *free cooling* noturno é uma função de conservação de energia que trabalha durante a noite quando os condicionadores de ar estão desligados. Ele reduz a carga de resfriamento quando os condicionadores de ar são ligados de manhã através da ventilação dos ambientes que a temperatura sobe devido à geração de calor pelos equipamentos. Melhora também a sensação de desconforto pela manhã causada pelo calor acumulado durante a noite.

Carga de calor sensível do condicionador de ar reduzida em **aprox. 5%*²**!

- A operação de *free cooling* noturno funciona apenas para resfriamento e se estiver conectada ao sistema Multi ou sistema VRV.
- A operação de *free cooling* noturno é ajustada para "off" na configuração de fábrica, então se você desejar utilizá-la, peça ao seu revendedor para ligá-la.

O calor acumulado internamente é descarregado à noite. Isto reduz a carga do condicionador de ar aumentando a eficiência no dia seguinte.

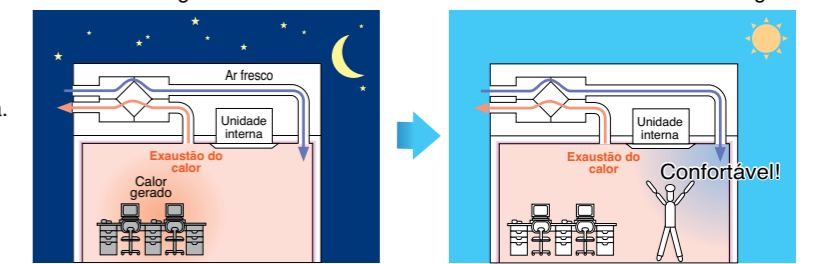

O calor é descarregado.

A carga diminui de tal maneira que a temperatura reduz rapidamente a um nível confortável.

*Operação em conjunto com o condicionador de ar.

*¹ Esta função pode ser operada apenas quando em conjunto com um condicionador de ar.
 *² O valor é baseado nas seguintes condições:
 • Operação de resfriamento realizado no Japão.
 • Calculado apenas para uma carga de calor sensível do condicionamento de ar (carga de calor latente não incluída).

Especificações

Modelos		VAM150GJVE	VAM250GJVE	VAM350GJVE	VAM500GJVE	VAM650GJVE	VAM800GJVE	VAM1000GJVE	VAM1500GJVE	VAM2000GJVE		
Alimentação elétrica		1-fase, 220-240 V/ 220 V, 50 Hz/ 60 Hz										
Eficiência na troca de temperatura (%)	Ultra-alto	79	75	79	74	75	72	78	72	77		
	Alto	79	75	79	74	75	72	78	72	77		
	Baixo	85	79	82	80,5	77,5	74,5	81	76	81		
Eficiência na troca entálpica (%)	Para aquecimento	Ultra-alto	72	71	70	67	67,5	65	70	65	72	
		Alto	72	71	70	67	67,5	65	70	65	72	
		Baixo	76,5	74	77	74,5	72	68	73	67,5	76	
	Para refrigeração	Ultra-alto	66	63	66	55	61	61	64	61	62	
		Alto	66	63	66	55	61	61	64	61	62	
		Baixo	70,5	66	70	59,5	64,5	64,5	69	64,5	67	
Nível de ruído dB(A)	Modo de troca de calor	Ultra-alto	28,5	29	33	34	36	39,5	39,5	41,5	42	
		Alto	27,5	28	30	32	34	37,5	37,5	39,5	40	
		Baixo	21	21	23	24	28	34	34,5	36	39	
	Modo Bypass	Ultra-alto	29,5	30,5	34,5	35,5	37,5	41	40,5	42,5	44	
		Alto	28,5	29,5	31,5	33,5	35,5	39	38,5	41,5	42	
		Baixo	22	22,5	24,5	25,5	29,5	35,5	35,5	37,5	41	
Gabinete	Chapa de aço galvanizado											
Material de isolamento	Espuma de poliuretano anti-chamas											
Dimensões (AxLxP)	mm	278X810X551	306X879X800	338X973X832	387X1.111X832	387X1.111X1.214	785X1.619X832	785X1.619X1.214				
Peso da máquina	kg	24	32	45	55	67	129	157				
Sistema do trocador de calor	Ar para o fluxo do aquecimento (Calor sensível+calor latente)											
Material do elemento do trocador de calor	Papel não inflamável especialmente processado											
Filtro de ar	Fibra de lã multidirecional											
Ventilador	Tipo		Ventilador Sirocco									
	Taxa de Fluxo de Ar (m³/h)	Ultra-Alto	150	250	350	500	650	800	1.000	1.500	2.000	
		Alto	150	250	350	500	650	800	1.000	1.500	2.000	
		Baixo	95	155	230	295	470	670	840	1.260	1.580	
	Pressão Estática Externa (Pa)	Ultra-Alto	154	96	222	150	125	170	192	150	140	
		Alto	131	65	145	52	67	85	86	72	32	
Baixo	60	20	30	18	38	61	60	50	45			
Saída do Motor	kW	0,030X2	0,090X2	0,140X2	0,280X2	0,280X4						
Diâmetro do Duto de Conexão	mm	φ 100	φ 150	φ 200	φ 250	φ 350						
Condição ambiental da unidade	-15°C - 50°CDB, 80% UR ou menos											

- Observações:
- O nível de ruído é medido a 1,5m abaixo do centro da unidade.
 - A taxa do fluxo de ar pode ser mudada para modo Baixa ou Alta.
 - O nível de ruído é medido em uma câmara anecóica.
 - O nível de ruído torna-se geralmente maior do que este valor dependendo das condições operacionais, do som refletido, e do ruído periférico.
 - O nível de ruído no ponto da descarga do ar é aproximadamente 8 dB(A) mais alto que o nível de ruído da unidade.
 - As especificações, os projetos e as informações fornecidas aqui são sujeitos à mudança sem prévio aviso.
 - A Eficiência da Troca da Temperatura é o valor médio entre o refrigeração e o aquecimento.
 - A eficiência é medida sob as seguintes condições:
A relação da pressão estática externa avaliada foi mantida como segue; de fora para dentro = 7 para 1.
 - De acordo com as normas JIS (JIS B 8628), o nível de ruído operacional é baseado no valor de operação da unidade, com o valor convertido para uma câmara anecóica. Este é o ruído emitido pela unidade principal, e não inclui o ruído da grade da descarga. Assim, é normal que o ruído seja mais alto do que o valor indicado quando a unidade está efetivamente instalada.
 - O nível de ruído do ponto da descarga tem um valor de aproximadamente 8 dB(A) (modelos com a taxa do fluxo de ar menor que 150 a 500 m³/h) a aproximadamente 11 dB(A) (modelos com a taxa do fluxo de ar de 650 m³/h ou mais) a mais do que o valor indicado. Além disso, a rotação do ventilador e o ruído da grade da descarga podem aumentar dependendo das condições de resistência do duto. Considere as contramedidas de ruído ao instalar a unidade.
 - Particularmente com modelos grandes (modelos de 1.500 e 2.000 m³/h), se a grade de entrada de ar (AI) for instalada perto da unidade principal, o ruído da grade de descarga da unidade principal pode ser ouvido através do duto, e isto resultará em um aumento no ruído. Nesses casos, se os efeitos periféricos forem incluídos (como o eco do assoalho e das paredes, a combinação com o outro equipamento, e o ruído de fundo), o nível de ruído pode ser até 15 dB(A) mais alto que o valor indicado. Ao instalar um modelo grande, providencie uma boa isolamento entre as unidades principais e a grade de descarga. Se o equipamento e a grade de descarga estiverem próximas, considere contramedidas como as seguintes:
•Use uma caixa silenciadora, um duto flexível e grade de entrada de ar antirruído e grelhas de descarga
•Separe a instalação da grades de descarga
 - Ao instalar em um local com ruídos de fundo baixos, tal como uma sala de aula, considere as seguintes medidas para evitar a transmissão do ruído da unidade principal:
•Uso de materiais do teto com propriedades de alto isolamento sonoro (perda de transmissão elevada)
•Métodos de bloqueio de transmissão de ruídos, por exemplo, adicionando materiais de isolamento acústico em torno do fundo da fonte de ruído.
Como alternativa, considere métodos adicionais tais como instalar o equipamento em um local diferente (corredor, etc.)

Opcionais

Grelha de sucção/descarga de ar (Obtido localmente)

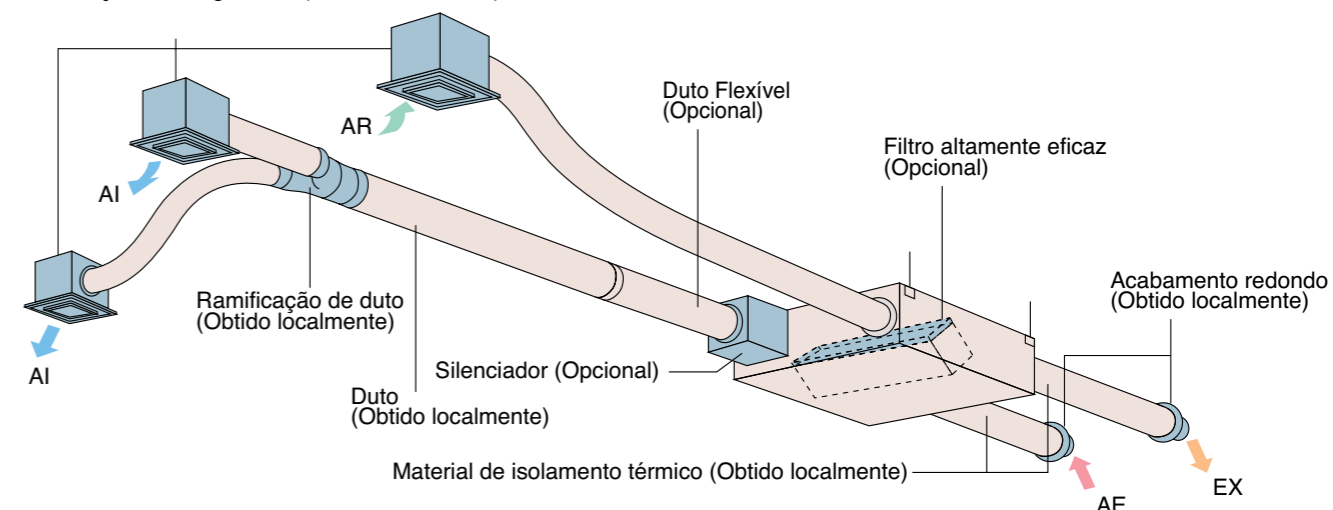

Lista de Opcionais

Item	Modelo aplicável	VAM150 · 250 · 350 · 500 · 650 · 800 · 1000 · 1500 · 2000GJVE																									
Dispositivo de controle centralizado	Controlador remoto central residencial	BRC301B61																									
	Controlador remoto central	DCS303A51 *1																									
	Controlador unificado ON/OFF	DCS302CA61																									
	Timer de programação	DCS301BA61																									
	Timer de programação	DST301BA61																									
Dispositivo de controle Adaptador de Placa PC	Fiação do adaptador para anexos elétricos	KRP2A61																									
	Para umidificador	KRP50-2																									
	Caixa de instalação para o adaptador PCB	KRP50-2A90 (Conjunto do componente elétrico montado do HRV)																									
Para kit de controle de aquecimento		BRP4A50																									
	Para fiação	<table border="1"> <tr> <th>Tipo (unidade interna do VRV)</th> <th>FXFQ-P</th> <th>FXZQ-M</th> <th>FXCQ-M</th> <th>FXKQ-MA</th> <th>FXDQ-PB</th> <th>FXDQ-NB</th> <th>FXMQ-P</th> <th>FXMQ-MA</th> <th>FXHQ-MA</th> <th>FXAQ-MA</th> <th>FXLQ-MA</th> <th>FXNQ-MA</th> </tr> <tr> <td></td> <td>KRP1C63*</td> <td>KRP1BA57*</td> <td>KRP1B61*</td> <td>KRP1B61</td> <td>KRP1BA56*</td> <td>KRP1C64*</td> <td>KRP1B61</td> <td>KRP1B3</td> <td>—</td> <td>KRP1B61</td> <td>—</td> <td>KRP1B61</td> </tr> </table>	Tipo (unidade interna do VRV)	FXFQ-P	FXZQ-M	FXCQ-M	FXKQ-MA	FXDQ-PB	FXDQ-NB	FXMQ-P	FXMQ-MA	FXHQ-MA	FXAQ-MA	FXLQ-MA	FXNQ-MA		KRP1C63*	KRP1BA57*	KRP1B61*	KRP1B61	KRP1BA56*	KRP1C64*	KRP1B61	KRP1B3	—	KRP1B61	—
Tipo (unidade interna do VRV)	FXFQ-P	FXZQ-M	FXCQ-M	FXKQ-MA	FXDQ-PB	FXDQ-NB	FXMQ-P	FXMQ-MA	FXHQ-MA	FXAQ-MA	FXLQ-MA	FXNQ-MA															
	KRP1C63*	KRP1BA57*	KRP1B61*	KRP1B61	KRP1BA56*	KRP1C64*	KRP1B61	KRP1B3	—	KRP1B61	—	KRP1B61															
Caixa de instalação para o adaptador PCB*	<table border="1"> <tr> <th>Observação</th> <th>2, 3</th> <th>4, 6</th> <th>2, 3</th> <th>—</th> <th>4, 6</th> <th>2, 3</th> <th>—</th> <th>3</th> <th>2, 3</th> <th>—</th> </tr> <tr> <td></td> <td>KRP1H98</td> <td>KRP1BA101</td> <td>KRP1B96</td> <td>—</td> <td>KRP1BA101</td> <td>KRP4A96</td> <td>—</td> <td>KRP1CA93</td> <td>KRP4A93</td> <td>—</td> </tr> </table>	Observação	2, 3	4, 6	2, 3	—	4, 6	2, 3	—	3	2, 3	—		KRP1H98	KRP1BA101	KRP1B96	—	KRP1BA101	KRP4A96	—	KRP1CA93	KRP4A93	—				
Observação	2, 3	4, 6	2, 3	—	4, 6	2, 3	—	3	2, 3	—																	
	KRP1H98	KRP1BA101	KRP1B96	—	KRP1BA101	KRP4A96	—	KRP1CA93	KRP4A93	—																	

- Observações:
- Caixa de instalação *é necessária para cada adaptador marcado *
 - Até 2 adaptadores podem ser fixados para cada caixa de instalação.
 - Somente uma caixa de instalação pode ser instalada em cada unidade interna.
 - Até 2 duas caixas de instalação podem ser instaladas em cada unidade interna.
 - Caixa de instalação *é necessária para segundo adaptador.
 - Caixa de instalação *é necessária para cada adaptador.
 - *1 Somente para uso residencial. Quando conectado ao HRV (VAM), você poderá apenas ligar ou desligar. Não pode ser usado com outros equipamentos de controle centralizados.

Item	Tipo	VAM150GJVE	VAM250GJVE	VAM350GJVE	VAM500GJVE	VAM650GJVE	VAM800GJVE	VAM1000GJVE	VAM1500GJVE	VAM2000GJVE
Função adicional	Silenciador	—	—	—	KDDM24B50	—	KDDM24B100	—	KDDM24A100X2	—
	Diâmetro nominal da tubulação/mm	—	—	—	φ 200	—	φ 250	—	φ 250	—
Filtro de alta eficiência		KAF242G25M	—	—	KAF242G50M	—	KAF242G65M	—	KAF242G80M	—
	Filtro de ar para troca	KAF241G25M	—	—	KAF241G50M	—	KAF241G65M	—	KAF241G80M	—
Duto Flexível (1 m)		K-FDS101D	—	—	K-FDS151D	—	K-FDS201D	—	K-FDS251D	—
Duto Flexível (2 m)		K-FDS102D	—	—	K-FDS152D	—	K-FDS202D	—	K-FDS252D	—
Adaptador de Duto		—	—	—	—	—	—	—	YDFA25A1	—
	Diâmetro nominal da tubulação/mm	—	—	—	—	—	—	—	φ 250	—

Kit de controle de aquecimento para adaptador de placa PC (BRP4A50)

Quando é requerida a instalação de um aquecedor elétrico em uma região fria, este adaptador com função Timer interna elimina o trabalho complicado de conexão de timer quando necessário com aquecedores convencionais.

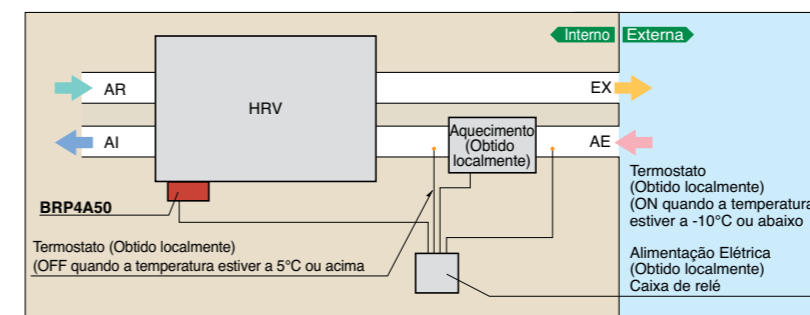

- Observações ao instalar**
- Examine totalmente o local da instalação e as especificações para uso do aquecedor elétrico baseado no padrão e na regulamentação de cada país.
 - Forneça aquecedores elétricos e dispositivos de segurança tais como relé, termostato, etc. de qualidade, que satisfaça o padrão e a regulamentação de cada país ao local.
 - Use um duto não inflamável conectado ao aquecedor elétrico. Certifique-se de deixar 2 m ou mais entre o aquecedor elétrico e o HRV por razões de segurança.
 - Para as unidades HRV, use uma fonte de alimentação elétrica diferente da do aquecedor elétrico e instale um disjuntor para cada.