

PRIMEROS ESQUEMAS

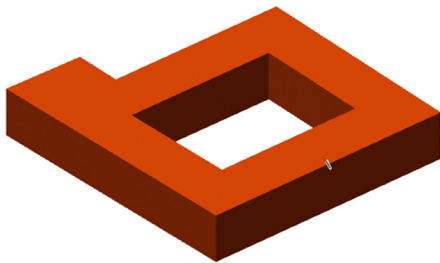

FIG - 6.11 Volúmen seleccionado

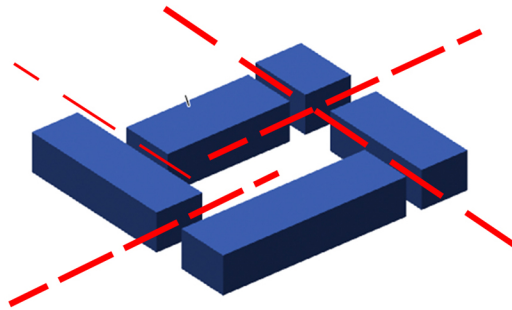

FIG - 6.12 Se divide en segmentos el volúmen inicial, se asignan los usos.

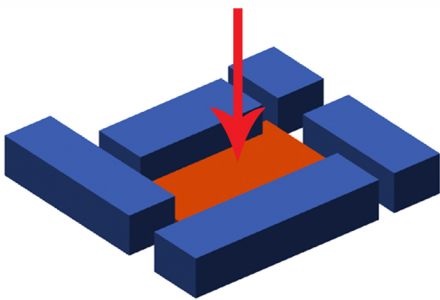

FIG - 6.13 Se integra un medio nivel de base para dar lugar a estacionamiento.

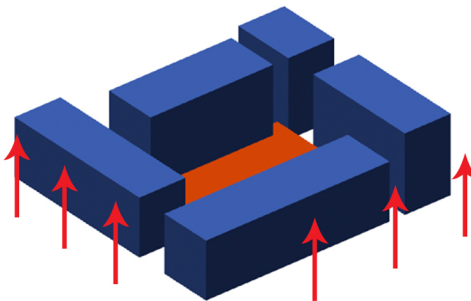

FIG - 6.14 Se elevan los niveles para aumentar la cantidad de unidades en base a los resultados del proforma.

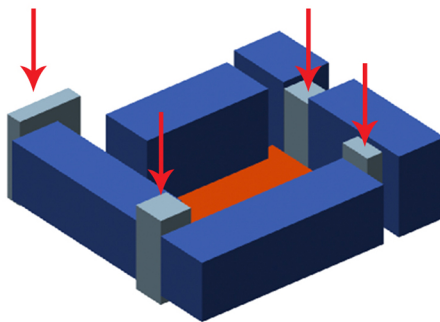

FIG - 6.15 En los vacíos se colocan circulaciones verticales.

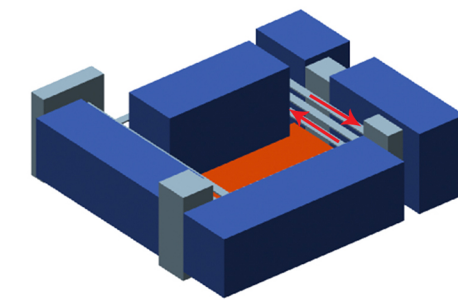

FIG - 6.16 A lo largo del perímetro interior de los volúmenes se colocan circulaciones horizontales.

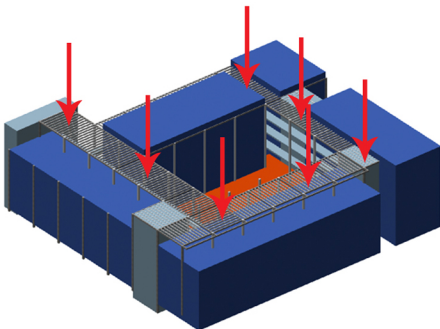

FIG - 6.17 Se integra pergolado y sombra para dar un área de uso común en la azotea.

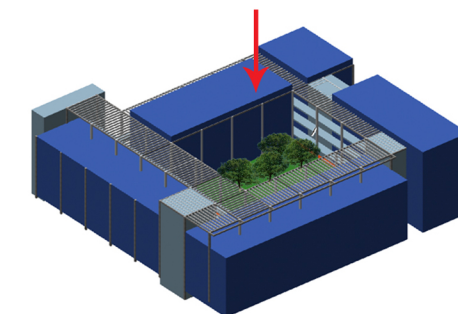

FIG - 6.18 Se coloca una plataforma al centro para dotar al conjunto de un área verde de uso común.